



DL2900V, DL2900VMM, DL3700V Bedienerhandbuch



DL Truck Loader Vacuum Bedienerhandbuch

DL2900V, DL2900VMM, DL3700V
Ab Seriennummer: 100515001

NICHT FÜR DEN VERTRIEB IN KALIFORNIEN BESTIMMT

Übersetzung des Originalhandbuchs

WICHTIG – BITTE GRÜNDLICH LESEN UND ZU REFERENZZWECKEN AUFBEWAHREN

Inhaltsverzeichnis

Technische Daten/Zubehör	3
Hinweis aufkleber/Sicherheit	4
Verpackungsprüfliste	5-6
Montage	6-8
Bedienung	9-10
Wartung	10-13
Fehlersuche und -behebung	14
Wartungssätze	15-16
Illustrierte Teile und Teilelisten	17-24
Konformitätserklärung	25-27

Technische Daten

	DL2900V	DL2900VMM	DL3700V
Motor: PS	29 PS (21,6 kW)	29 PS (21,6 kW)	37 PS (27,6 kW)
Motor: Modell	5424770004J1	5424770004J1	61E3770030J1
Motor: Typ	Briggs & Stratton Vanguard	Briggs & Stratton Vanguard	Briggs & Stratton Vanguard
Motor: Kapazität des Kraftstofftanks	22 Liter	22 Liter	22 Liter
Motor: Kapazität des Öltanks	2,4 Liter	2,4 Liter	2,4 Liter
Gesamtgewicht des Geräts	215,5 kg	215,5 kg	215,5 kg
Max. Neigung im Betrieb	25°	25°	25°
Gesamtlänge	1,52m	1,52m	1,52m
Gesamtbreite	0,82 m	0,82 m	0,82 m
Gesamthöhe	1,90 m	1,37 m	1,90 m
Gemäß 2000/14/EWG	122 dB(a)	122 dB(a)	122 dB(a)
Geräuschpegel an der Bedienerposition	100 dBa	100 dBa	100 dBa
Vibrationspegel an der Bedienerposition	0,32g (2,96 m/s ²)	0,32g (2,96 m/s ²)	0,32g (2,96 m/s ²)

Hinweis: Die Batterie ist nicht im Lieferumfang enthalten! Ihr DL erfordert eine 12V-Batterie (40 Ah, min. 240 A Kaltstartstrom, Serie U1) für die korrekte Montage und Funktion.

Zubehör

Schlauch-Austauschset	Auslassschlauchsatz	DL-Anhänger
Serienmäßige Ausstattung bei DL-Geräten. 3 Meter langer, transparenter Polyurethan-Schlauch.	Ein flexibler Schlauch (203 mm x 1,5 m) dient zur Vergrößerung der Auslassdistanz. Ein flexibler Stahlschlauch (203 mm x 1,5 m) dient zur Vergrößerung der Auslassdistanz.	Schwerlastanhänger mit Federachse zum Ziehen Ihres DL-Geräts. Ermöglicht ein Ankuppeln des Geräts von der Rückseite.
12"-Schlauch, Teilnr. 791034 (DL2900V, DL2900VMM) 14"-Schlauch, Teilnr. 792208 (DL3700V)	8"-Schlauch, flexibel, Teilnr. 791107 8"-Stahlschlauch, flexibel, Teilnr. 791106	Teilnr. 791152

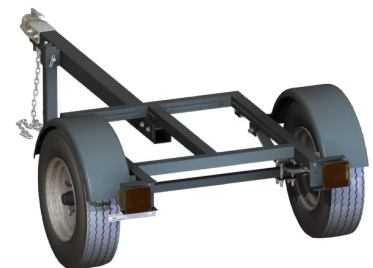

Hinweisaufkleber

Die nachstehend aufgelisteten Aufkleber sind an Ihrem BILLY GOAT® DL Vacuum angebracht. Beschädigte oder fehlende Aufkleber sind vor dem Betrieb dieses Geräts zu ersetzen. Die Teilenummern sind in der illustrierten Teileliste angegeben, um die Nachbestellung von Aufklebern zu erleichtern. Anhand der Abbildung und der angegebenen Artikelnummern kann die korrekte Position der einzelnen Aufkleber bestimmt werden.



Abb. 1
GEFAHR – HÄNDE UND
FÜSSE FERNHALTEN
Teilenr. 440424



Abb. 2
WARNUNG – SICHERN
Teilenr. 790232



Abb. 3
GEFAHR – UMHERFLIEGENDE
LAUBABFÄLLE
Teilenr. 810736



Abb. 7
DL WARNHINWEISE
Teilenr. 790142



Abb. 4
EXPLOSIVER
KRAFTSTOFF



Abb. 5
WARNUNG – DL-
AUSKLEIDUNG
Teilenr. 100330

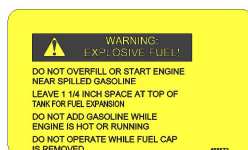

Abb. 6
WARNUNG – ÜBERHITZUNG DES
MOTORS
Teilenr. 811215



Abb. 8
DÜSE SICHERN
Teilenr. 790232

SICHERHEIT

PROPOSITION 65 STATEMENT



WARNUNG

Dieses Produkt setzt Chemikalien frei, darunter Motorabgase, die nach Erkenntnissen des US-Bundesstaats Kalifornien Krebs auslösen können, sowie Kohlenmonoxid, das nach Erkenntnissen des US-Bundesstaats Kalifornien Geburtsfehler oder andere Fortpflanzungsschäden verursachen kann. Für weitere Informationen siehe www.P65Warnings.ca.gov.

Diese Sicherheitsvorschriften gründlich lesen und strikt befolgen. Die Nichtbeachtung dieser Vorschriften kann zu einem Kontrollverlust über das Gerät, zu schweren oder tödlichen Verletzungen des Bedieners sowie von Dritten und zu Schäden am Gerät oder anderen Sachschäden führen.

Verpackungsprüfliste

Ihr Billy Goat Gerät wird ab Werk in einer einzelnen Versandkiste verschickt. Das Gerät ist mit Ausnahme folgender Teile komplett vormontiert: Auslasskrümmer, Düse, Schlaufengriff für Düse, Schlauchgestänge, Schlauchbänder, Schlauchkupplung, Schlauchschellen und zugehörige Beschlagteile.



Vor Montage des Geräts sämtliche Sicherheitshinweise **LESEN**.
Beim Auspacken des Geräts aus der Kiste **VORSICHTIG VORGEHEN**.



VOR DEM STARTEN MOTORÖL EINFÜLLEN

Der Teilebeutel und die Dokumentation beinhalten Folgendes:

Artikel	Teilenr.
Garantiekarte	400972
Benutzerhandbuch	792504
Handbuch mit allgemeinen Sicherheits- und Warnhinweisen	100294

HINWEIS: DIE BATTERIE IST NICHT IM LIEFERUMFANG ENTHALTEN.
DAS GERÄT ERFORDERT EINE 12V-BATTERIE (40 AH, MIN. 240 A KALTSTARTSTROM, SERIE U1) FÜR DIE KORREKTE MONTAGE UND FUNKTION.

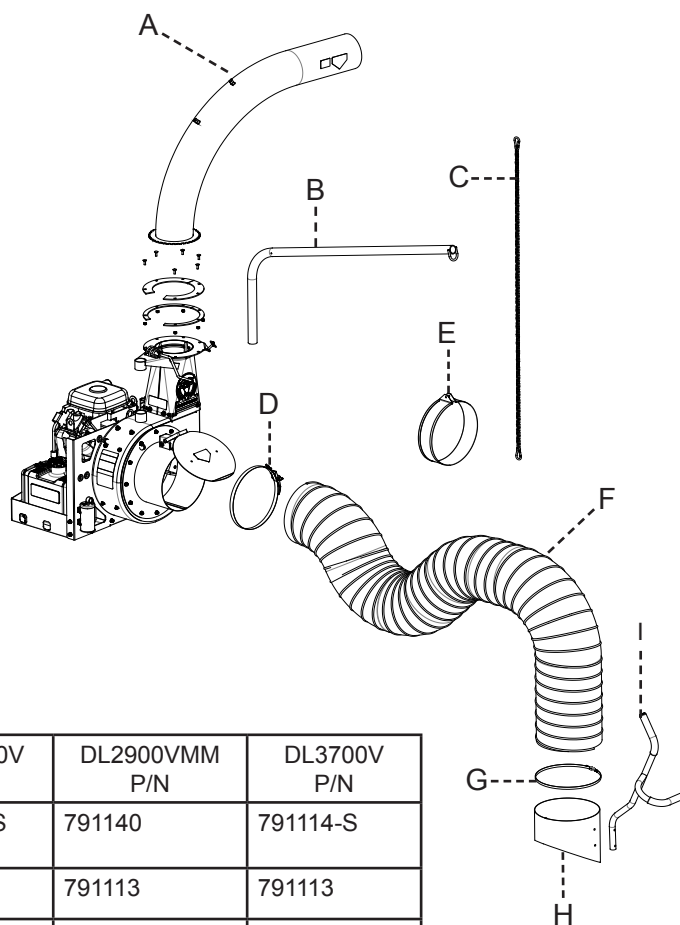

VERPACKUNGSPRÜFLISTE

✓	I.D.	Item	DL2900V P/N	DL2900VMM P/N	DL3700V P/N
	A	Exhaust Elbow	791114-S	791140	791114-S
	B	Hose Boom Assembly	791113	791113	791113
	C	Boom Chain	791117	791117	791117
	D	-Clamp T-bolt Overcenter 12" Hose (DL2900V) -Clamp T-bolt Overcenter 14" Hose (DL3700V)	791065	791065	792219
	E	-Band hose boom 12" (DL2900V & DL2900VMM) -Band hose boom 14.50" (DL3700V)	790153	790153	792403
	F	Hose 12" X 10" (DL2900V & DL2900VMM) Hose 14"x 10' DL (DL3700V)	791034	791034	792208
	G	-Hose clamps 12" -Hose clamps 14"	790150	790150	792224
	H	-Nozzle intake 12" (DL2900V) -Nozzle intake 14" (DL3700V)	790149-S	790149-S	792605
	I	Handle Nozzle	791116	791116	791116
		Parts Bag & Literature Assy	792020	792020	792021

Verpackungsprüfliste (Fortsetzung)

Im Teilebeutel sind folgende Beschlagteile enthalten:

ITEM NO.	PART NUMBER	DESCRIPTION	QTY.
1	791081	BOLT EYE MACH THRD ZP G-2 3/8" x 2"	1
2	8171004	WSHR-STL, FLT, .438"X1.000"X.083" USS ZP	6
3	790230	BRACKET BATTERY QL	1
4	790231	ROD BATTERY HOLD DOWN	2
5	8160003	NUT-HEX-NYLK, .375"-16 ZP	2
6	8165003	NUT-HEX-NYLK, FLG .375-16 ZP	1
7	8041054	SCR-CAP, HEX .375"-16 X 2.000" G5 ZP	1
8	8041058	SCR-CAP, HEX .375"-16 X 3.000" G5 ZP	1
9	8165001	NUT-HEX-NYLK, FLG .250"-20 ZP	4
10	8172007	WSHR-STL, FLT, .281"X.625"X.065" SAE ZP	2
11	8041004	SCR-CAP, HEX .250"-20 X 0.750" G8 YZ	2
12 (NOT PICTURED)	792224 (DL3700V)/790150 (DL2900V/MM)	HOSE CLAMP	1



Abb. 9

Montage

HINWEIS: Die Artikel in () sind in der illustrierten Teilleiste und der Teilleiste auf den Seiten 17-24 angegeben.

- Das Gerät so auf der Ladefläche eines LKW oder an einem Anhänger SICHERN, dass das abgesaugte Material in ein geschlossenes Behältnis geleitet wird. HINWEIS: Dieses Gerät muss vor dem Betrieb sicher auf der Ladefläche eines LKW oder an einem Anhänger befestigt werden.
- Das Schlauchgestänge (Pos. 2) am Schlauch (Pos. 3) BEFESTIGEN. Hierzu den Schlauch durch die Ringe oben am Gehäuse führen.
- Den Schlauch (Pos. 3) mithilfe der Schlauchschelle (Pos. 25) am Gehäuseeinlass BEFESTIGEN. Darauf achten, den Sicherheitsschalter unter der Schlauchschelle zu platzieren. Die Schelle (Pos. 25) über und um das Schlauchende herumführen, das am Gehäuse angeschlossen werden soll. Den Schlauch auf den Gehäuseeinlass schieben und den Stoppschalter unter der Schelle platzieren. Darauf achten, dass der Stoppschalter eingedrückt ist (anderenfalls startet der Vakuumbetrieb nicht), und den Schlauch an den Einlass anklemmen. (Illustration siehe Seite 8.)
- Den Düsengriff (Pos. 6) am Düseneinlass (Pos. 9) MONTIEREN. Hierzu die Schraube (Pos. 7), die Augenschraube (Pos. 8), die Unterlegscheiben (Pos. 10) und die Gegenmuttern (Pos. 11) verwenden.
- Die montierte Düse mithilfe der Schlauchschelle (Pos. 25) am Schlauch BEFESTIGEN. Vor dem Festziehen der Schlauchschelle den Düsengriff bei gedehntem Schlauch in Aufwärtsrichtung positionieren, um ein Verdrehen zu vermeiden. Während des Betriebs steht der Schlauch unter Belastung.

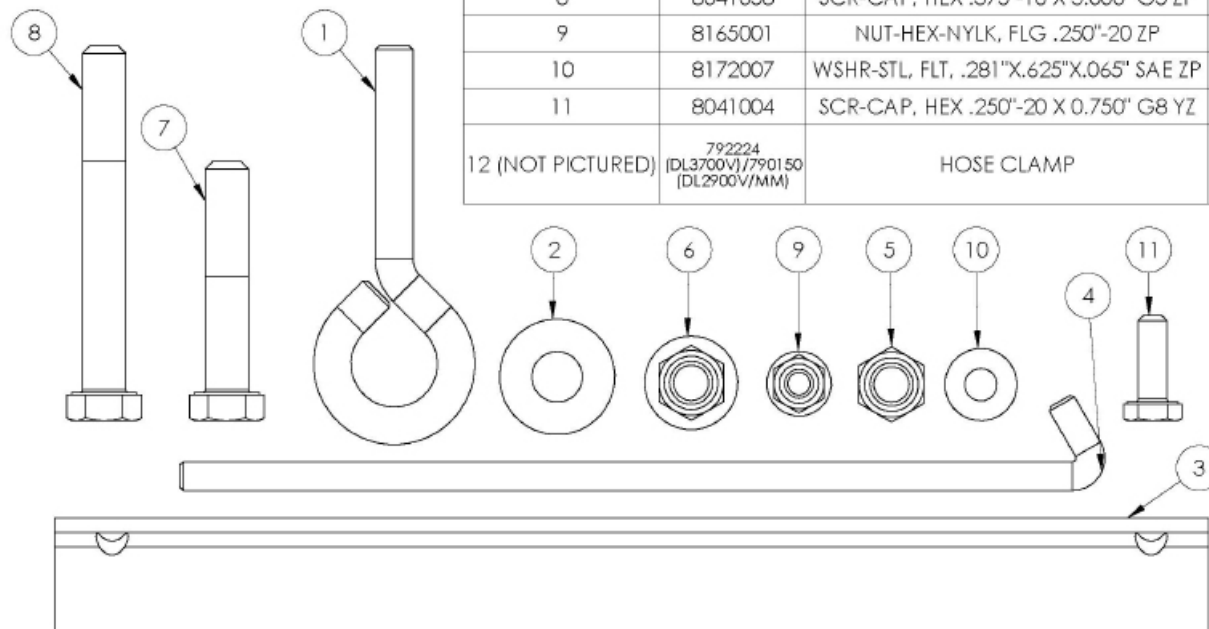
Montage (Fortsetzung)

HINWEIS: Die Artikel in () sind in der illustrierten Teileliste und der Teileliste auf den Seiten 17-24 angegeben.

- Das Schlauchband (Pos. 2) um den Schlauch herum LEGEN und die Kette zwischen den Flanschen des Schlauchbands mit der Kopfschraube und der Gegenmutter (in Teilezeichnung 1 nicht dargestellt) sichern. Die Kette (Pos. 12) am Gestänge und die Schraube am Schlauchband befestigen. (Siehe „SCHLAUCHGESTÄNGE JUSTIEREN“ auf Seite 11.)
- Den Auslasskrümmer (Pos. 31) SICHER befestigen. Hierzu beide Flansche im Inneren der Schelle platzieren und die Schelle fest anziehen, sodass der Krümmer am Gehäuse anliegt (siehe „BEFESTIGUNG“ unten).
- Eine 12-Standardbatterie der Serie U1 für den Gärtnereigebrauch (nicht im Lieferumfang enthalten) mit mindestens 240 A Kaltstartstrom und 40 Ah Nennleistung INSTALLIEREN. Hierzu die Batteriehalterung (Pos. 60), die Niederhaltstangen (Pos. 59) sowie die Unterlegscheiben und Gegenmuttern (in Teilezeichnung 4 nicht dargestellt) verwenden.
- Das rote Batteriekabel an den Pluspol (+) und das schwarze Batteriekabel an den Minuspol (-) der Batterie ANSCHLIESSEN.

Befestigung der Haupteinheit

Allgemeines: Das Gerät muss vor dem Gebrauch an einem Anhänger, auf der Ladefläche eines LKW oder auf einer ähnlichen Oberfläche gesichert werden. Dieses Gerät nicht als freistehende Einheit verwenden. Das Gerät ist nicht stabil, solange es nicht ordnungsgemäß in seiner Position gesichert wurde.

Zum Sichern des Geräts die Basis unter Verwendung von 3/8"-Schrauben, Unterlegscheiben und Gegenmuttern mit der Montagefläche verschrauben (siehe Abb. 10).

Befestigung: Abb. 11 zeigt die Position bei Befestigung an dem Anhänger, der bei Ihrem Billy Goat Händler erhältlich ist (Billy Goat Teilernr. 791152). Für das Gerät ist nur eine Montageposition vorgesehen.



Abb. 10



Abb. 11

Montage (Fortsetzung)

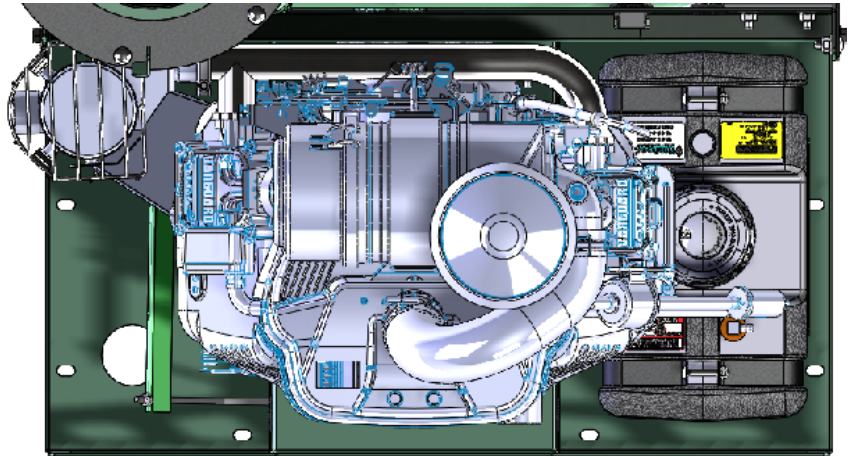
Montage des Auslasskrümmers (siehe Abb. 12)

Hinweis: Dieser Vorgang erfordert zwei Personen – eine zum Abstützen des Auslasskrümmers und eine zur Installation der Platten und Beschlagteile.

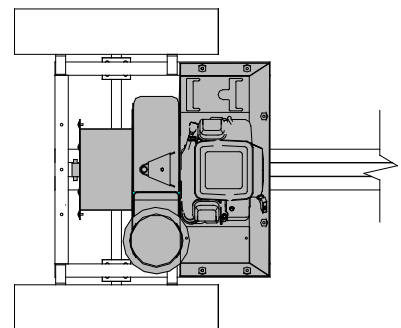
1. Die Beschlagteile von den Klemmen entfernen (Pos. 30 und 40).
2. Hochwertiges Schmierfett auf die Ober- und Unterseite der Zahnplatte des Auslasskrümmers (Pos. 31) auftragen. Ebenfalls Schmierfett auf die Oberseite des Gehäuses und die Unterseite der Schellenplatten auftragen, wo sich das Getriebe dreht.
3. Den Auslasskrümmer so an der Rinne platzieren, dass die Flanschzähne zum Schneckengetriebe hin ausgerichtet sind und die Auslassöffnungen fluchten.
4. Die beiden unteren Platten (Pos. 35) so an den gegenüber liegenden Rändern neben den Krümmerzähnen platzieren, dass die Bohrungen fluchten.
5. Die oberen Platten (Pos. 34) so auf der Oberseite der unteren Platten platzieren, dass die Bohrungen fluchten.
6. Die Baugruppe mit einer Plattenhälfte oben auf dem Krümmerflansch und mit einer Plattenhälfte unten am Gehäuseflansch befestigen. Hierzu sechs 1" Schlossschrauben und sechs Gegenmüttern (in Schritt 1 entfernte Beschlagteile) verwenden.



Abb. 12

Bedienung

Vakuumbetrieb

Wichtig

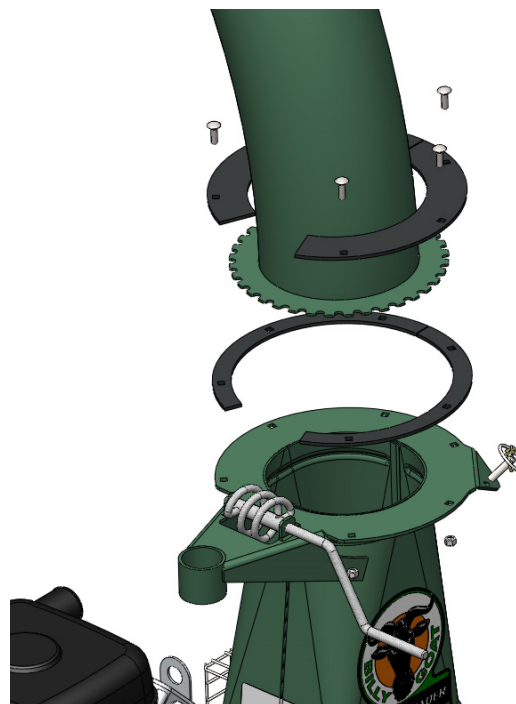
Vor jedem Gebrauch bei ausgeschaltetem Gerät und getrennter Zündkerze den Zustand der austauschbaren Auskleidung prüfen und ggf. die Auskleidung austauschen.

Absaugrichtung und -distanz

Die Regulierung von Auslassrichtung und -distanz erfolgt durch Drehen des Auslasskrümmers. Die Laubabfälle werden in der Regel zur Rückseite des Behälters hin entladen. Die Regulierung der Entladerichtung erfolgt durch Betätigen der Kurbel an der Schelle des Auslasskrümmers und Drehen des Krümmers in die gewünschte Richtung.

Hinweis: Der Krümmer ist schwer. Beim Einstellen vorsichtig vorgehen. Beim Einstellen der Auslassrichtung niemals direkt unter dem Krümmer aufhalten. Den Auslass niemals auf einen Bereich richten, in dem Personen in den Gebläsestrahl geraten könnten.

Ansaugbetrieb

Wenn das vollständig montierte Gerät eingeschaltet ist, die Düse in schwingenden Bewegungen über den Laubabfall führen. Stets darauf achten, dass mit den Laubabfällen auch Luft in die Düse gelangt. Während des Ansaugbetriebs die Düse nicht vollständig blockieren, da anderenfalls die Leistung abnimmt und die Verstopfungsgefahr steigt (siehe Abb. 13). Zum Ansaugen schwerer oder im Boden feststeckender Abfälle, die Düse nach vorne neigen, um die Saugkraft auf den unmittelbaren Bereich um die Abfälle herum zu konzentrieren (siehe Abb. 14).



Abb. 13



Abb. 14

Schlauchgestänge justieren

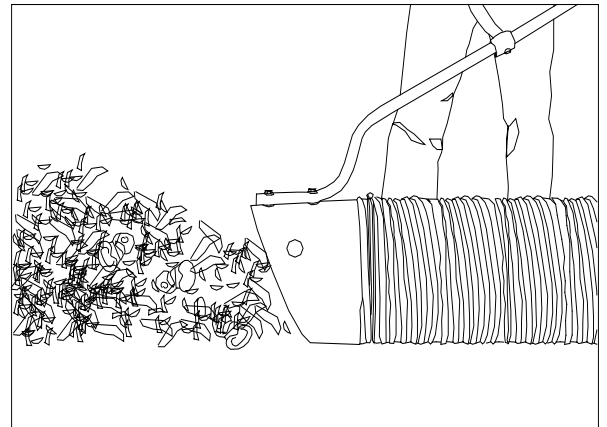
Eine sachgemäße Justierung des Gestänges minimiert die Gefahr einer Schlauchverstopfung und maximiert die Vakuumleistung, indem der Schlauch gerade und vertikal zum Gehäuse gehalten wird (siehe Abb. 15). Zur Höheneinstellung einfach eines der Verbindungsglieder an eine andere Position an der Kette anheben bzw. absenken.

A	Schlauch
B	Schlauchband (Schlauch vor dem Festklemmen strecken)

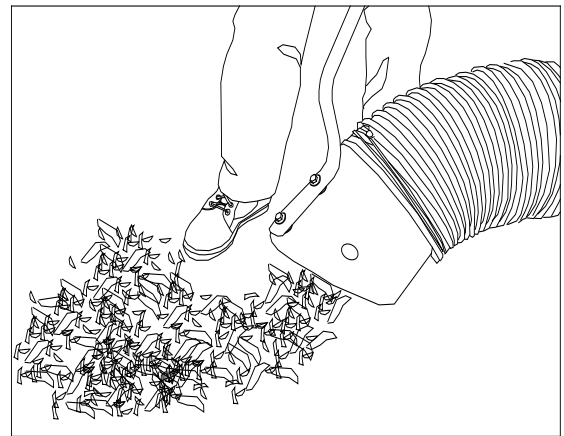

Abb. 15

Bedienung (Fortsetzung)

Schlauchverstopfung beseitigen

Während der Motor läuft und das Gerät an einem Anhänger, auf der Ladefläche eines LKW oder einer ähnlichen Oberfläche gesichert ist, den Schlauch in gerader Linie vollständig strecken, um die Verstopfung zu beseitigen. Wenn sich die Verstopfung auf diese Weise nicht beseitigen lässt, das Gerät ausschalten und warten, bis der Motor zum vollständigen Stillstand kommt. Den Schlauch entfernen und die Verstopfung per Hand beseitigen.

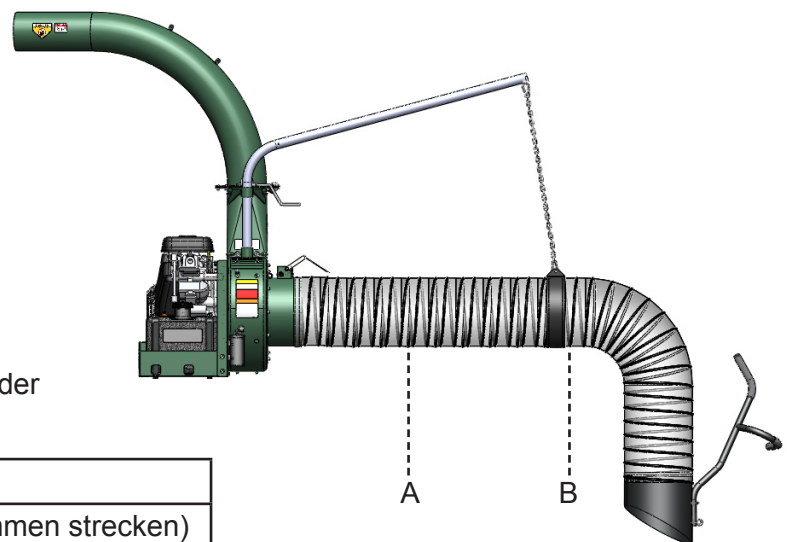
Hinweis: Die festsitzenden Abfälle können scharfkantig sein. Beim Beseitigen einer Verstopfung stets widerstandsfähige Handschuhe tragen.

Beseitigen einer Verstopfung im Gehäuse oder Krümmer

1. Den Motor ausschalten und warten, bis das Flügelrad vollständig zum Stillstand gekommen ist.
2. Die Glühkerzen- und Batteriekabel trennen.
3. Den Schlauch vom Gehäuse trennen und die Verstopfung lokalisieren.
4. Sofern möglich, die Verstopfung mittels Zugriff durch die Ansaugöffnung beseitigen. Möglicherweise muss zur Beseitigung der Verstopfung zunächst der Einlassadapter (Pos. 6) entfernt werden, um Zugriff auf das Gehäuse zu erhalten.
5. Wenn sich die Verstopfung im Krümmer befindet, diesen vorsichtig entfernen. Zum Ausbau des Krümmers die Schrauben und Muttern an der Krümmerplatte lösen, damit die Platten entfernt werden können.

Hinweis: Der Krümmer ist sehr schwer. Beim Ausbau nicht direkt unter dem Krümmer aufhalten!

Gefahr: In dem verstopften Material können sich scharfkantige Gegenstände befinden. Beim Beseitigen der Verstopfung widerstandsfähige Handschuhe tragen! Das Glühkerzenkabel wieder anschließen.

Schlauchpflege

Zur Verlängerung der Nutzungsdauer den Schlauch regelmäßig drehen und die Düse sowie die Kupplung an der Frontplatte des Geräts neu positionieren. Dies verhindert, dass sich der Schlauch nur auf einer Seite abnutzt, sodass er über einen längeren Zeitraum verwendet werden kann.

Während des Betriebs den Schlauch möglichst gerade halten und scharfe Knicke vermeiden, um die Ansaugung zu optimieren und einer Verstopfung vorzubeugen. Den Schlauch niemals hinterher ziehen. Vor dem Transport des Geräts den Schlauch stets vom Gerät trennen und sicher verstauen. Den Schlauch gerade und flach liegend verstauen, um die Flexibilität für den nächsten Einsatz zu bewahren.

Wartung

Verriegelungssystem

Wenn die Schlauchkupplung installiert ist (wie in Abb. 16 gezeigt), dann ist der Schalter geöffnet, sodass der Motor nicht geerdet ist und starten kann. Damit der Motor startet, muss der Schlauch angeschlossen und der Schalter über den Hebel eingerastet sein.



Abb. 16

Wartung (Fortsetzung)

Ausbau des Flügelrads

1. Warten, bis sich der Motor abgekühlt hat, und die Glühkerzenkabel auf beiden Seiten des Motors trennen.
2. Das Minuskabel (schwarz) (Pos. 89) von der Batterie trennen.
3. Den Schlauch vom Gerät trennen.
4. Den Schlauch von der Gestängebaugruppe lösen.
5. Die Ansauggehäuse-Baugruppe (Pos. 11) entfernen. Zum Entfernen der (12) Gegenmuttern (Pos. 15) einen Steckschlüssel mit 9/16" Nuss verwenden. Die Ansaugbaugruppe vorsichtig so zur Seite legen, dass keine übermäßige Belastung auf den Kabelbaum des Sicherheitsschalters ausgeübt wird.
6. Mit einem Schlagschrauber die Flügelradschraube und die Sicherungsscheibe entfernen (siehe Abb. 17).
7. Wenn die Schraube entfernt ist, sollte das Flügelrad problemlos herausgleiten.
8. Wenn das Flügelrad von der Motorwelle gelöst ist, das Flügelrad mit der Öffnung ausrichten und gerade aus dem Gehäuse herausziehen.
9. Unter Verwendung einer neuen Flügelradschraube, Unterlegscheibe und Sicherungsscheibe ein neues Flügelrad einsetzen. Hierzu das Ausbaurverfahren in umgekehrter Reihenfolge durchführen.
10. Die Flügelradschraube festziehen. Das Anzugsmoment der Flügelschraube beträgt [175-180 ft. lbs. (237-244 N.m)].
11. Die Schritte 2 bis 5 in umgekehrter Reihenfolge durchführen.
12. Die Glühkerzenkabel wieder anschließen.

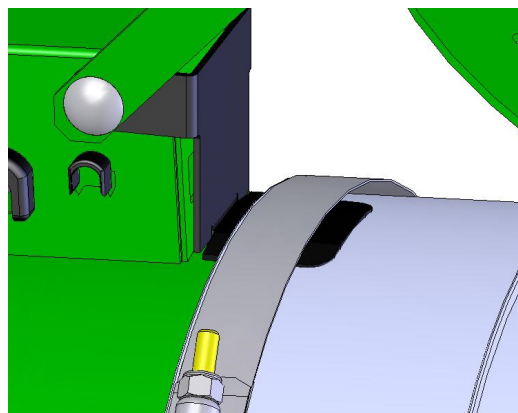

Abb. 17

Pflege der Batterie (für Modelle mit Elektrostarter)

Eine sachgemäße Pflege und Wartung kann die Lebensdauer einer Batterie verlängern. Die nachstehenden Empfehlungen beachten, um eine optimale Leistung und maximale Lebensdauer Ihrer Batterie sicherzustellen:

- Nicht zulassen, dass sich die Batterie zu stark entlädt. Wenn das Gerät nicht verwendet wird, die Batterie alle vier bis sechs Wochen mit einem 2-A-Ladegerät aufladen. Den Motor mindestens 45 Minuten eingeschaltet lassen, um einen angemessenen Ladezustand der Batterie aufrecht zu erhalten.
- Eine nicht benutzte Batterie in einem trockenen Bereich lagern, in dem die Batterie nicht einfrieren kann.
- Eine bereits geladene Batterie nicht weiter aufladen. Theoretisch können Sie unsere Batterie mit einem Erhaltungsladegerät nicht überladen. Wenn eine Batterie jedoch vollständig geladen ist und das Ladegerät eingeschaltet bleibt, erzeugt das Ladegerät Wärme, die schädlich für die Batterie sein kann. Eine vollständig geladene Batterie resultiert in einem Anzeigewert von 12 V bis 13,2 V an einem Spannungsmesser.
- Bei niedrigem Batterieladezustand den Motor nicht weiter kurbeln lassen.

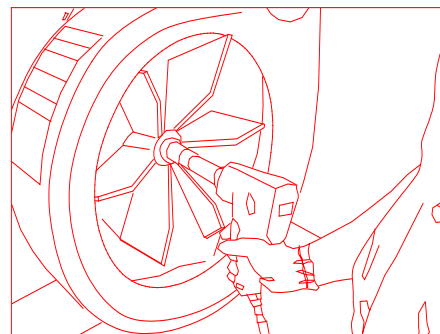
Batterie laden

Den Motor mindestens 45 Minuten eingeschaltet lassen, um einen angemessenen Ladezustand der Batterie aufrecht zu erhalten. Wenn die Batterie an Ladung verliert, müssen Sie zum Wiederaufladen ein Erhaltungsladegerät anschließen. Achtung: Das Ladegerät muss eine Ausgabeleistung von 12 Volt bei maximal 2 Ampere aufweisen. Die Verwendung eines Ladegeräts mit höherer Amperezahl führt zu erheblichen Schäden an der Batterie.

- Bei 1 Ampere benötigt die Batterie eine Ladezeit von bis zu 48 Stunden.
- Bei 2 Ampere benötigt die Batterie eine Ladezeit von bis zu 24 Stunden.

Wartung (Fortsetzung)

Schaltplan

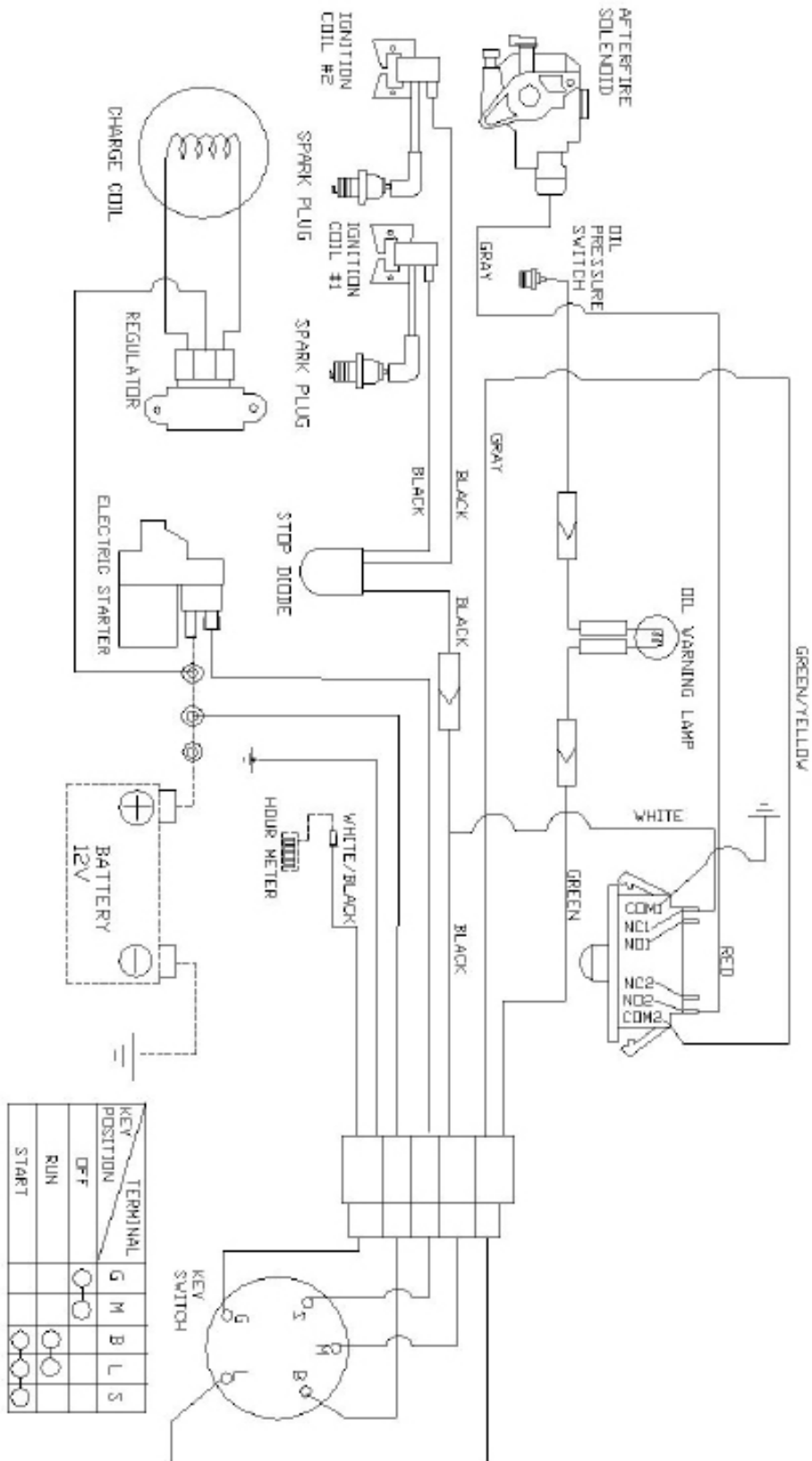

Wartung (Fortsetzung)

Regelmäßige Wartung

	Wartungsaufgabe	Bei jedem Gebrauch	Alle 20 Std. oder monatlich	Alle 50 Std. oder 3 Monate	Alle 100 Std. oder 6 Monate	Alle 250 Std.	Alle 300 Std.
Motoröl	Motoröl kontrollieren	•					
	Motoröl wechseln				•		
Luftfilter	Luftfilter kontrollieren	•					
	Luftfilter reinigen			•**			
	Luftfilter austauschen						•*
Zündkerze	Zündkerze prüfen/einstellen	•					
	Zündkerze austauschen				•		
Batterie	Batterie auf Korrosion oder Leckagen prüfen	•					
	Batterieklemme auf Korrosion prüfen			•			
	Ventilspiel prüfen/einstellen					•	
	Austauschbare Auskleidung prüfen	•					
	Motor auf Schmutzablagerungen prüfen und reinigen	•					
	Schlauch reinigen	•					
	Auf lose, verschlissene oder beschädigte Bauteile prüfen	•					
	Auf übermäßige Vibrationen prüfen	•					
	Verladegerät reinigen	•					
	Zustand der Kraftstoffleitungen prüfen				•		
	Sämtliche Beschlagteile auf festen Sitz prüfen				•		

* Oder nach Bedarf.

** Bei Einsatz in staubiger Umgebung häufiger.

Fehlersuche und -behebung

Problem	Mögliche Ursache	Lösung
Vakuumbetrieb funktioniert nicht oder nur schlecht.	<ul style="list-style-type: none"> • Düse unter Abfällen vergraben. • Schlauch oder Auslass verstopft. • Übermäßige Abfallmenge. 	<ul style="list-style-type: none"> • Düse aus dem Abfallhaufen herausziehen. • Verstopfung im Schlauch oder Krümmer beseitigen. (Siehe Seite 12.)
Motor startet nicht. (Anlasser dreht nicht.)	<ul style="list-style-type: none"> • Batterie fast oder vollständig entladen. • Batteriekabel getrennt oder Batterieklemme korrodiert. • Kabelbaum defekt oder vom Verriegelungsschalter getrennt. • Schlauch nicht installiert, sodass der Verriegelungsdraht geerdet ist. 	<ul style="list-style-type: none"> • Batterie laden bzw. austauschen, falls die Batterie die Ladung nicht aufrechterhält. • Batterieklemme und -kabel reinigen und wieder anschließen. • Schlauchkupplung sicher am Gerät befestigen und prüfen, ob der Verriegelungsschalter unter Einwirkung des Hebels einrastet. • Anschluss des Kabelbaums prüfen.
Motor startet nicht. (Anlasser dreht.)	<ul style="list-style-type: none"> • Drossel und/oder Stoppschalter in Stellung „Aus“. • Kein Kraftstoff. Schlechter oder alter Kraftstoff. Zündkerzenkabel getrennt. Luftfilter verschmutzt. 	<ul style="list-style-type: none"> • Stoppschalter, Drossel und Kraftstoff prüfen. • Glühkerzenkabel anschließen. • Luftfilter reinigen oder austauschen. • Oder mit qualifiziertem Servicepersonal Kontakt aufnehmen.
Motor ist blockiert und zieht nicht.	<ul style="list-style-type: none"> • Ablagerungen am Flügelrad. • Problem mit dem Motor. 	<ul style="list-style-type: none"> • Siehe Seite 12: „Beseitigen einer Verstopfung im Gehäuse oder Krümmer“. • Bei Problemen mit dem Motor an einen Händler mit Motorwerkstatt wenden.
Motor bleibt nicht in Betrieb.	Öltank überbefüllt.	Öl ablassen und auf korrekten Stand auffüllen.

Wartungssätze

Sie können einige Teile Ihres BILLY GOAT® DL Vacuum mit einem Wartungssatz selbst warten. Wartungssätze sind über den BILLY GOAT® Kundendienst erhältlich. Nachstehend sind die für BILLY GOAT® DL Vacuum-Geräte erhältlichen Wartungssätze sowie die jeweils darin befindlichen Elemente aufgelistet.

Wartungssatz für Gehäuse

-Erhältlich für alle DL-Modelle unter der Teilennr. 792600

Part No.	Description	Quantity
792108	HOUSING WA DL29/37	1
100283	LABEL DL PIRANHA	1
791099	LABEL PRODUCT DECAL DL	1
790142	LABEL DL INSTRUCTION/WARN	1
811215	LABEL WARNING ENGINE OVERHEAT	1

Basiswartungssatz für Motor

-Erhältlich für alle DL-Modelle unter der Teilennr. 792604

Part No.	Description	Quantity
792106	BASE ENGINE WA DL35	1
790232	LABEL WARNING SECURE	1
100164	LABEL PRODUCT DECAL DL	1

Wartungssatz für Schalldämpfer-Baugruppe

-Erhältlich für alle DL-Modelle unter der Teilennr. 792607

Part No.	Description	Quantity
792226	MUFFLER ASSY DL35	1

Wartungssatz für Klappeneinlass

-Erhältlich für die Modelle DL2900V und DL2900VMM unter der Teilennr. 791103-S

-Erhältlich für das Modell DL3700V unter der Teilennr. 792603

Part No.	Description	Quantity
792105	FLAPPER WA 14" INTAKE DL35	1
400424	LABEL WARNING OPEI	1

Wartungssätze

Wartungssatz für Flügelrad (Teilenr. 792606)

-Erhältlich für die Modelle DL2900V und DL2900VMM unter der Teilenr. 792606

-Nicht verfügbar für das Modell DL3700V

Part No.	Description	Quantity
792251	IMPELLER WA 20.00" X 1.4375" LOADER DL29	1
792104	PIRANHA BLADE WA DL35	1
792222	SCREWCAP 5/8"-18 X 3.00" ZP GR8	1
9201200	KEY 3/8" SQ. X 4.50"	1
8171010	WASHER LOCK 5/8 S/T MED	1
100347	LIT GENERAL 3/4"-16 IMPELLER KIT	1

Wartungssatz für Flügelrad-Baugruppe

-Nicht verfügbar für die Modelle DL2900V und DL2900VMM

-Erhältlich für das Modell DL3700V unter der Teilenr. 792601

Part No.	Description	Quantity
792102	IMPELLER WA 20.00" x 1.4375" LOADER DL35	1
792104	PIRANHA BLADE WA DL35	1
792222	SCREWCAP 5/8"-18 X 3.00" ZP GR8	1
9201200	KEY 3/8" SQ. X 4.50"	1
8171010	WASHER LOCK 5/8 S/T MED	1
100347	LIT GENERAL 3/4"-16 IMPELLER KIT	1

Wartungssatz für Düseneinlass

-Erhältlich für die Modelle DL2900V und DL2900VMM unter der Teilenr. 790149-S

-Erhältlich für das Modell DL3700V unter der Teilenr. 792605

Part No.	Description	Quantity
792402	NOZZLE INTAKE FORMED 14"	1
811215	LABEL WARNING ENGINE OVERHEAT	1
790301	LABEL WARNING NOZZLE	1



en	English	fi	Suomi	lv	Latviešu	ru	Русский
bg	Български език	fr	Français	nl	Nederlands	sl	Slovenščina
cs	Čeština	el	Ελληνικά	no	Norsk	sk	Slovák
da	Dansk	hr	Hrvatski	pl	Polski	sv	Svenska
de	Deutsch	hu	Magyar	pt	Português	tr	Türkçe
es	Español	it	Italiano	ro	Română		
et	eesti keel	lt	Lietuvių				

en	EC Declaration of Conformity	el	Δήλωση συμμόρφωσης ΕΚ	pl	Deklaracja zgodności UE
bg	Декларация за съответствие с европейските стандарти	hu	EU Megfelelőségi nyilatkozat	pt	Declaração de Conformidade à CE
cs	ES Prohlášení o shodě	hr	EC Deklaracija o sukladnosti	ro	Declarație de conformitate C.E.
da	EC Overensstemmelseserklæring	it	Dichiarazione di conformità CE	ru	Заявление о соответствии стандартам и нормам ЕС
de	EG-Konformitätserklärung	lt	EB atitikties deklaracija	sl	ES izjava o skladnosti
es	Declaración de Conformidad de la CE	lv	EK Atbilstības deklarācija	sk	Vyhlasenie o zhode
et	Eü vastavustunnistus	nl	E.G. Conformiteitverklaring	sv	EG-försäkran om överensstämmelse
fi	EC-vaatimustenmukaisuusvakuutus	no	CE konformitetserklæring	tr	EC Uygunluk Deklarasyonu
fr	Déclaration de conformité CE				

en	Category	Sod Cutter	el	Κατηγορία	έτοιμοι χλοοτάπητα Κάτερ	pl	Kategoria	darń do kosiariek
bg	Категория	копка Кътър	hu	Kategória	Gyep Cutter	pt	Categoria	sod cortador
cs	Kategorie	drnu Rezací ústrojí	hr	Kategorija	busen rezača	ro	Categorie	Sod de concasor
da	Kategori	græstørv ilder	it	Categoria	piota di taglierina	ru	Категория	дерново резак
de	Kategorie	Sodenschneider	lt	Kategorija	aeratorius	sl	Kategorija	rušo rezalec
es	Categoría	Sod cortador	lv	Kategorija	Danga pjaustrykle	sk	Kategória	sod Cutter
et	Katagooria	mätas kutter	nl	Categorie	plaggenstekker	sv	Kategori	lspadtaget Klippare
fi	Kategoria	Sod Cutter	no	Kategori	gresstorv kutter	tr	Kategori	çim Kesici
fr	Catégorie	de gazon Coupe						

en	This is to certify that the products listed in this document meet the requirements of the European Community Law, and can carry the CE mark. These models comply with the following Directives and related Standards.						
bg	Декларацията се издава в удостоверение на това, че изброените продукти съответстват на стандартите на правните норми на Европейския съюз и могат да носят знака CE. Моделите изпълняват директивите и техните стандарти, както следва.						
cs	Tímto stvrzujeme, že výrobky uvedené v tomto dokladu splňují požadavky zákonů Evropského společenství a mohou být označeny značkou CE. Tyto modely splňují následující směrnice a související normy.						
da	Det bekræftes hermed, at de produkter, der er nævnt i dette dokument, opfylder bestemmelserne i EU-lovgivningen og kan bære CE-mærket. Disse modeller er i overensstemmelse med følgende direktiver og relaterede standarder:						
de	Hiermit wird bescheinigt, dass die in diesem Dokument aufgeführten Produkte mit den gesetzlichen Bestimmungen der Europäischen Gemeinschaft übereinstimmen und das CE-Zeichen tragen können. Diese Modelle erfüllen die folgenden Richtlinien sowie weitere anzuwendende Normen.						
es	La presente certifica que los productos enumerados en este documento cumplen con los requerimientos de la Legislación de la Comunidad Europea, y que pueden portar la marca CE. Estos modelos cumplen con las siguientes Directrices y Estándares relacionados:						
et	Kinnitame, et eespool nimetatud tooted vastavad Euroopa Ühenduse seadusandluse nõuetele ja kannavad CE-märgistust. Eespool nimetatud mudelid vastavad järgmistele direktiividele ja seotud standardidele:						
fi	Vakuutamme, että tässä asiakirjassa luetellut tuotteet täyttävät Euroopan Unionin lainsäädännön asettamat vaatimukset ja voi saada CE-merkinnän. Nämä mallit täyttävät seuraavien direktiivien ja niistä koskevien standardien vaatimukset:						
fr	Nous déclarons par la présente que les produits mentionnés dans le document sont conformes à la législation de la Communauté européenne et peuvent porter le marquage CE. Ces modèles sont conformes aux directives suivantes et aux normes connexes :						
el	Με την παρούσα δήλωση πιστοποιείται ότι τα προϊόντα που αναφέρονται στην παρούσα πληρούν τις απαιτήσεις της Ευρωπαϊκής Κοινωνικής Νομοθεσίας και μπορούν να φέρουν τη σήμανση CE. Τα μοντέλα αυτά συμμορφώνονται με τις ακόλουθες Οδηγίες και τα σχετικά Πρότυπα.						
hu	Ez annak tanúsítására szolgál, hogy a dokumentumban felsorolt termékek megfelelnek az Európai közösségi jog követelményeinek és viselheti a CE jelzést. Ezek a modellek eleget tesznek a következő irányelveknek és vonatkozó szabványoknak.						
hr	Ovo je potvrda da proizvodi koji su navedeni u ovom dokumentu odgovaraju zakonima Europejske zajednice i da nose CE oznaku. Ovi modeli zadovoljavaju sljedeće direktive i odgovarajuće standarde.						
it	Si certifica che i prodotti elencati nel presente documento soddisfano i requisiti della legislazione della Comunità Europea e possono recare il marchio CE. Questi modelli sono conformi alle seguenti norme e direttive:						
lt	Šiuo patvirtiname kad šiamė dokumente paminėti produktai atitinka Europos Bendrijos Įstatymų reikalavimus ir jie gali būti pažymėti CE ženklu. Šie modeliai atitinka sekancias direktyvas ir standartus.						
lv	Ar šo tiek apstiprināts, ka šajā dokumentā uzskaitītie izstrādājumi atbilst Eiropas Kopienas Likuma prasībām un var tikt marķēti ar emblēmu CE. Šie modeļi atbilsts sekojošajām Direktīvām un attiecīgajām Normām.						
nl	Hiermee wordt gecertificeerd dat de producten die in deze lijst staan opgesomd, voldoen aan de wettelijke voorschriften van de Europese Gemeenschap en mogen worden voorzien van de CE markering. Deze modellen voldoen aan de volgende richtlijnen en bijbehorende normen:						
no	Dette sertifiserer at produktene som er nevnt i dette dokumentet oppfyller kravene som stilles av EU, og at de dermed kan CE-merkes. Disse modellene tilfredsstiller følgende direktiver og relaterte standarder:						
pl	Niniejszym zaświadcza się, że produkty wymienione w niniejszym dokumencie spełniają wymogi Prawa Wspólnoty Europejskiej i mogą nosić oznakowanie CE. Modele te spełniają wymogi następujących dyrektyw i powiązanych norm.						
pt	O presente documento certifica que os produtos listados neste documento atendem aos requisitos das Leis da Comunidade Europeia e podem levar a marca CE. Esses modelos estão de acordo com as seguintes diretivas e padrões relacionados.						
ro	Prin prezenta se atestă faptul că produsele menționate în acest document îndeplinesc cerințele de Drept Comunitar European și pot purta sigla C.E. Aceste modele sunt în conformitate cu următoarele directive și standarde asociate.						
ru	Настоящим удостоверяется, что перечисленные в этом документе изделия соответствуют требованиям законов Европейского Союза и могут быть обозначены знаком CE. Эти модели отвечают требованиям следующих директив и соответствующих стандартов.						
sl	To služi kot potrditev, da izdelki, ki so navedeni v tem dokumentu, ustrezajo zahtevam zakonodaje Evropske skupnosti in so lahko opremljeni z oznako CE. Ti modeli so v skladu z naslednjimi direktivami in povezanimi standardi.						
sk	Týmto vyhlasujeme, že výrobky uvedené v tomto dokumente, splňajú požiadavky zákonov ES a môžu byť označené značkou CE. Tieto modely vyhovujú nasledujúcim smerniciam príslušným normám.						
sv	Härmed försäkras att produkterna som finns listade i detta dokument uppfyller kraven i Europeiska gemenskapens lagstiftning och kan förses med CE-märket. Modellerna uppfyller följande direktiv och tillhörande normer.						
tr	Bu belgeyle belirlenen ürünlerin Avrupa Birliği Yasası gereksinimlerini karşılayarak CE işareti taşıyabilesini onaylamak içindir. Bu modeller aşağıdaki Direktif ve ilgili Standartlarla uyumludur						

en Directive: 2006/42/EC	hu Irányelv: 2006/42/EC	pt Diretiva: 2006/42/EC
bg Директива: 2006/42/EC	el Οδηγία: 2006/42/EC	ru Директива: 2006/42/EC
cs Směrnice č. 2006/42/EC	hr Direktiva: 2006/42/EC	ro Directiva: 2006/42/EC
da Direktiv: 2006/42/EF	it Direttiva: 2006/42/EF	sl Direktiva: 2006/42/EF
de Richtlinie: 2006/42/EG	lt Direktyva: 2006/42/EG	sk Smernica: 2006/42/EG
es Directriz: 2006/42/EC	lv Direktīva: 2006/42/EC	sv Direktiv: 2006/42/EC
et Direktiiviga: 2006/42/EÜ	nl Richtlijn: 2006/42/EÜ	tr Direktif: 2006/42/EÜ
fr Directives: 2006/42/CE	no Direktiv: 2006/42/EC	
	pl Dyrektywy: 2006/42/CE	

en Model	Guaranteed Sound Power Level	Measured Sound Power Level	Sound Pressure Level at Operator's Ear(1)	Engine Net Power	Hand/Arm Vibration (2)	Mass
bg Модел	Гарантирано ниво на звука	Измерено ниво на звука	Налягане на звука, измерено на нивото на ухото на оператора (1)	Мощност на двигателя	Вибрация на дланта и на ръката (2)	Маса
cs Model	Гарантирано ниво на звука	Změřená hladina akustického výkonu	Hladina akustického tlaku naměřená u ucha obsluhující osoby (1)	Užitečný výkon motoru	Vibrace rukou/paží (2)	Váha
da Model	Garanteret støjniveau	Målt støjniveau	Lydtryksniveau ved brugerens øre (1)	Maskine Netto kraft	Vibration af hånd/arm (2)	Vægt
de Modell	Garantierter Schalleistungspegel	Gemessener Schalleistungsspegel	Schalldruckpegel am Ohr der Bedienungsperson (1)	Motornettoleistung	Vibrationen an Hand/Arm (2)	Masse
es Modelo	Nivel garantizado de potencia acústica	Nivel medido de potencia acústica	Nivel de presión acústica en el oído del operador (1)	Potencia neta del motor	Vibración mano / brazo (2)	Masa
et Mudel	Garanteeritud helivõimsuse tase	Mõõdetud helivõimsuse tase	Helirõhu tase kasutaja kõrva juures (1)	Masin puhas töötav	Võkumine käsi / käsivars (2)	Massi
fi Malli	Taattu äänitehotaso	Mitattu äänitehotaso	Äänenpaine taso käyttäjän korvan tasolla (1)	Moottorin nettoteho	Käden/käsivarren värinä (2)	Paino
fr Modèle	Niveau de bruit garanti	Niveau de bruit mesuré	Niveau sonore au niveau de l'oreille de l'opérateur (1)	Puissance nette du moteur	Vibrations au niveau de la main/du bras (2)	Masse
el Μοντέλο	Εγγυημένη στάθμη ηχητικής ισχύος	Μετρηθείσα στάθμη ηχητικής ισχύος	Στάθμη ηχητικής πίεσης στο αυτί του χειριστή (1)	Καθαρή ισχύς κινητήρα	Χειροβραχιονική δόνηση (2)	Μάζα
hu Model	Garantált hangteljesítmény szint	Mért hangteljesítmény szint	Hangnyomás szint a gépkezelő fülénél (1)	Motor hasznos teljesítménye	Kéz/kar vibráció (2)	Tömeg
hr Model	Zajamčena razina snage zvuka	Izmjerena razina snage zvuka	Razina zvučnog tlaka na uhu rukovatelja (1)	Neto snaga motora	Vibracije šake/ruke (2)	Masa
it Modello	Livello acustico garantito	Livello acustico misurato	Livello di pressione acustica all'orecchio dell'operatore (1)	Potenza netta motore	Vibrazioni a mani/braccia (2)	Massa
lt Modelis	Garantuotas triukšmo lygis	Pamatuotas triukšmo lygis	Garso spaudimo lygis įrangos naudotojui (1)	Variklio bendras galingumas	Rankenos vibracija (2)	Masė
lv Modelis	Garantētais skaņas jaudas līmenis	Izmērītais skaņas jaudas līmenis	Skaņas spiediena līmenis pie operatora auss (1)	Dzinēja neto jauda	Rokas/pleca vibrācija (2)	Masa
nl Model	Gegarandeerd geluidsdrukniveau	Gemeten geluidsdrukniveau	Geluidsdrukniveau bij het oor van de gebruiker (1)	Netto motorvermogen	Trilling van hand/arm (2)	Mass
no Modell	Garantert lydsterkenivå	Målt lydsterkenivå	Lydtrykk-nivå ved operatørens øre (1)	Motorens netto krefter	Hånd/ arm-vibrasjon (2)	Masse
pl Model	Gwarantowany poziom mocy akustycznej	Zmierzony poziom mocy akustycznej	Poziom ciśnienia akustycznego w uchu operatora (1)	Moc netto silnika	Drgania ręki/ramienia (2)	Masa
pt Modelo	Nível de potência de som garantido	Nível de potência de som medido	Níveis de pressão do som no ouvido do operador (1)	Potência útil do motor	Vibração na mão/braço (2)	Massa
ro Model	Nivel de zgomot garantat	Nivel de zgomot măsurat	Nivel de presiune acustică la urechea operatorului (1)	Putere netă motor	Vibrație mână/braț (2)	Masă
sl Model	Zajamčena raven zvočne moči	Izmerjena raven zvočne moči	Raven zvočnega tlaka pri ušesu uporabnika (1)	Izhodna moč motorja	Tresljaji na rokah (2)	Masa
ru Модель	Гарантированный уровень звуковой мощности	Измеренный уровень звуковой мощности	Уровень звукового давления на месте оператора (1)	Полезная мощность двигателя	Интенсивность вибрации на ладонях/руках (2)	Вес
sk Model	Zaručená hladina akustického výkonu	Nameraná hladina akustického výkonu	Hladina akustického tlaku pôsobiaceho na ucho obsluhy (1)	čistý výkon motora	Ruka/Rameno Vibrácia (2)	Masa
sv Modell	Garanterad ljudeffektivitet	Uppmätt ljudeffektivitet	Ljudtrycksnivå vid operatörens öra (1)	Motoreffekt netto	Hand-/ armvibrationer (2)	Massa
tr Model	Garantili Ses Gücü Seviyesi	Ölçülen Ses Gücü Seviyesi	Operatörün Kulağındaki Ses Basınç Seviyesi (1)	Makine Net Gücü	El/Kol Titreşimi (2)	Ağırlık
DL2900V	122 dB(A)	121 dB(A)	100 dB(A)	21.6kW	2.96 m/s ²	215.5 kg
DL2900VMM	122 dB(A)	121 dB(A)	100 dB(A)	21.6kW	2.96 m/s ²	215.5 kg
DL3700V	122 dB(A)	121 dB(A)	100 dB(A)	27.6kW	2.96 m/s ²	215.5 kg

en Manufacturing Place / Keeper of Documentation bg Място на производство / Архивар cs Místo výroby / Držitel dokumentace da Fremstillingssted / Indehaver af dokumentationen de Herstellungsort / Verantwortlicher für die Dokumentation es Lugar de manufactura / Guardián de documentación et Valmistuspaik / Dokumentatsiooni hoidja fi Valmistuspaikka / Asiakirjojen haltija fr Lieu de fabrication / Personne chargée de conserver la documentation	el Τόπος κατασκευής / Υπεύθυνος τήρησης αρχείων τεκμηρίωσης hu Gyártás helye / A dokumentáció őrzője hr Mjesto proizvodnje / Čuvar dokumentacije it Sede di produzione / Archiviatore di documentazione lt Pagaminimo vieta / Dokumentacijos turėtojas lv Ražošanas vieta / Dokumentācijas glabātājs nl Productieplaats / Documentatiebeheerder no Produksjonssted / Dokumentasjonsholder	pl Miejsce produkcji / Osoba odpowiedzialna za przechowywanie dokumentów pt Local de Fabrico / Responsável pela Documentação ro Loc de fabricație / Păstrător documentație
--	--	--

1803 S.W. Jefferson
Lees Summit, MO 64063-
0308 USA

Jeroen Engelen
Schepersweg 4a 6049CV
Herten, NL



Steve Longmeyer
Engineering Manager

10/05/2015

Parts Drawing 1

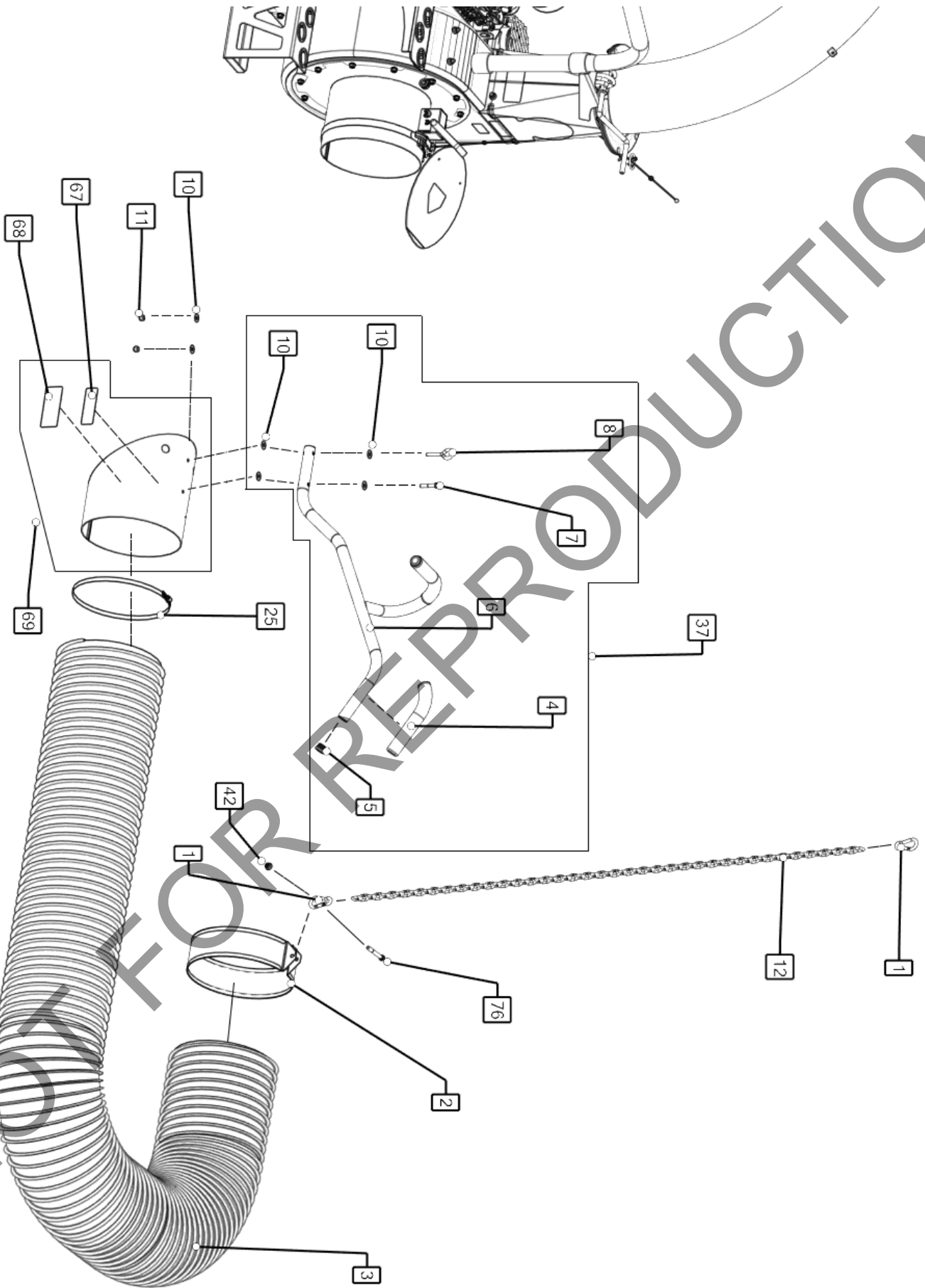

Parts List 1

DL29000V

DL2900VMM

DL3700V

Item No.	Description	Part No.	Part No.	Part No.	Quantity
1	HOOK, SNAP SAFETY 5/16" ZP	791027	791027	791027	2
2	BAND HOSE BOOM 12" FORMED	790153	790153	-	1
	BAND HOSE BOOM 14.50" FORMED	-	-	792403	1
3	HOSE INTAKE 12"X 10'	791034	791034	-	1
	HOSE 14" INTAKE x 10'	-	-	792208	1
4	GRIP 1-1/4" ID x 9.5" LONG	440146	440146	440146	2
5	PLUG TUBE INSERT 1.25" O.D.	791056	791056	791056	2
6	HANDLE NOZZLE DEBRIS LOADER	791054	791054	791054	1
7	SCREWCAP 3/8"-16 X 2" HCS ZP	8041054	8041054	8041054	1
8	BOLT EYE G-2 3/8" x 2"	791081	791081	791081	1
10	WASHER 3/8 FC 7/16 X 1 X 5/64	8171004	8171004	8171004	6
11	NUT LOCK 3/8-16 HEX	8160003	8160003	8160003	2
12	CHAIN 73 LINKS DL	791057	791057	791057	1
25	-CLAMP HOSE 12"	790150	790150	-	1
	CLAMP, DIXON HS248	-	-	792224	1
37	HANDLE NOZZLE/GRIP ASSY	791116	791116	791116	1
42	NUT-HEX-NYLK, FLG .375"-16 ZP	8165003	8165003	8165003	1
67	LABEL WARNING NOZZLE	790301	790301	790301	1
68	LABEL WARNING ENGINE OVERHEAT	811215	811215	811215	1
69	NOZZLE INTAKE 12" SERVICE	790197-S	790197-S	-	
	NOZZLE 14" INTAKE SERVICE	-	-	792605	1
76	SCREWCAP 3/8"-16 X 3" HCS ZP	8041058	8041058	8041058	1

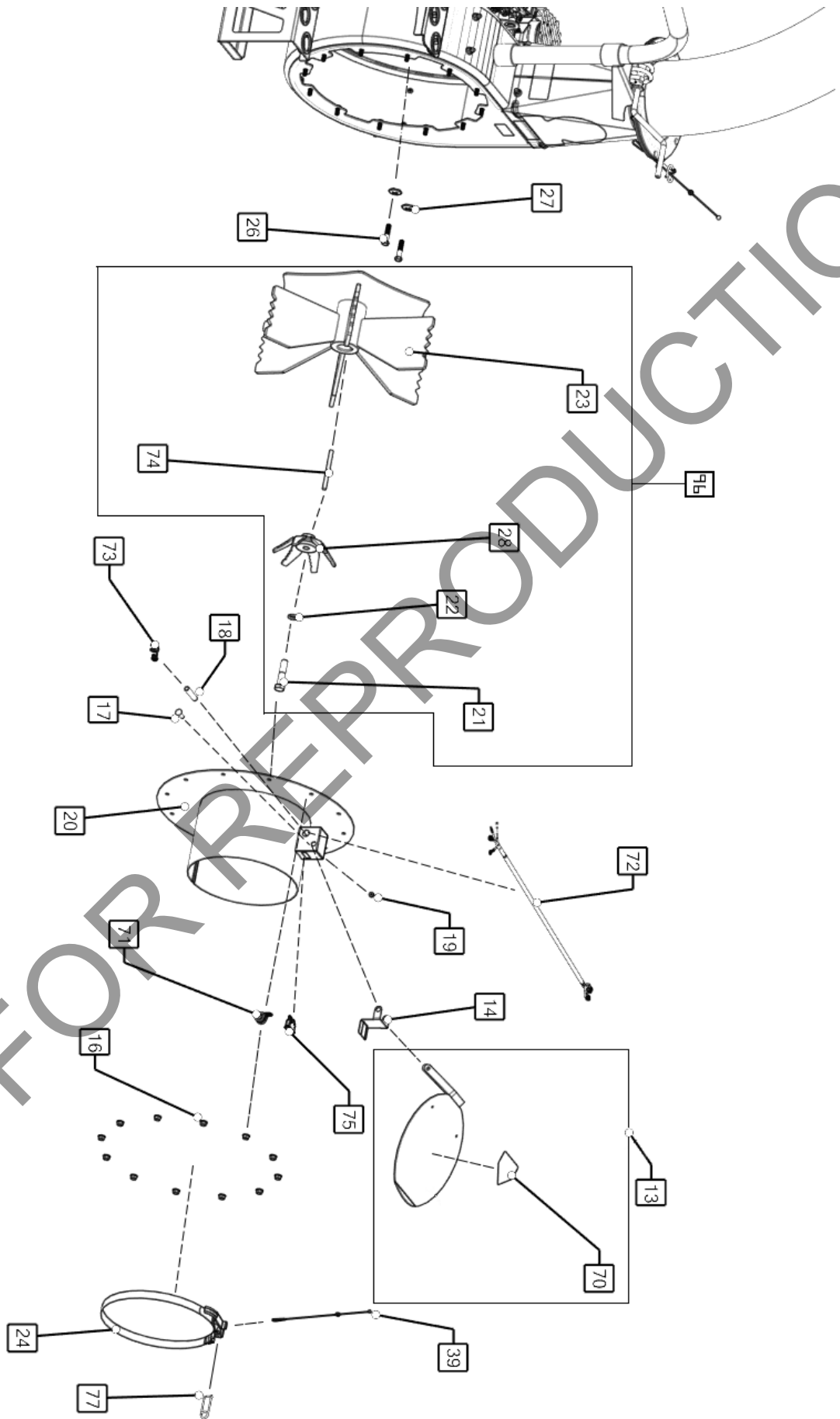

Parts List 2

DL29000V

DL2900VMM

DL3700V

Item No.	Description	Part No.	Part No.	Part No.	Quantity
13	FLAPPER WA 12" SERVICE	791103-S	791103-S	-	1
	FLAPPER INTAKE 14" W/LA-BELS	-	-	792603	1
14	LEVER HOSE SWITCH	791068	791068	791068	1
16	NUT 3/8-16 SER. HEX WSHR FLNG	791079	791079	791079	12
17	BOLT CARRIAGE 5/16-18 X 3 1/2" ZP	8024050	8024050	8024050	1
18	SPACER 3/8" X 2 1/2"	900503	900503	900503	1
19	NUT-HEX-NYLK, FLG .3125"-18 ZP	8165002	8165002	8165002	1
20	-INTAKE HOUSING WA 12" DL29	792107	792107	-	1
	INTAKE HOUSING WA 14" LOADER DL35 (DL3700V)	-	-	792103	1
21	SCREWCAP 5/8"-18 X 3.00" ZP GR8	792222	792222	792222	1
22	WASHER LOCK 5/8 S/T MED	8171010	8171010	8171010	1
23	IMPELLER WA 20.00" X 1.4375" LOADER DL29	792251	792251	-	1
	IMPELLER WA 20.00" x 1.4375" LOADER DL35	-	-	792102	1
24	CLAMP T-BOLT OVERCENTER 12" HOSE	791065	791065	-	1
	CLAMP T-BOLT OVERCENTER 14" HOSE	-	-	792219	1
26	SCREWCAP 7/16"-14 X 2" GR.5 W/PATCH LOCK	790307	790307	790307	2
27	WASHER LOCK 7/16" TWISTED TOOTH	850132	850132	850132	2
28	PIRANHA BLADE WA DL35	792104	792104	792104	1
70	LABEL WARNING OPEI	400424	400424	400424	1
71	CLAMP ROUTING FUEL LINE	791070	791070	791070	1
72	HARNESS, WIRING DL	791096	791096	791096	1
73	STRAIN RELIEF HEYCO 1244	500282	500282	500282	1
74	KEY 3/8" SQ. X 4.50"	9201200	9201200	9201200	1
75	SWITCH, SAFETY INTERLOCK	791095	791095	791095	1
77	PIN SAFETY	800365	800365	800365	1
96	IMPELLER WA DL29 SERVICE	792606	792606	-	1
	IMPELLER WA 20.00" DL35/ DL37	-	-	792601	1

Parts Drawing 3

Note: Items 19, 42, 44, 47, 48, 49, and 78 are located in the interior of Item 45.

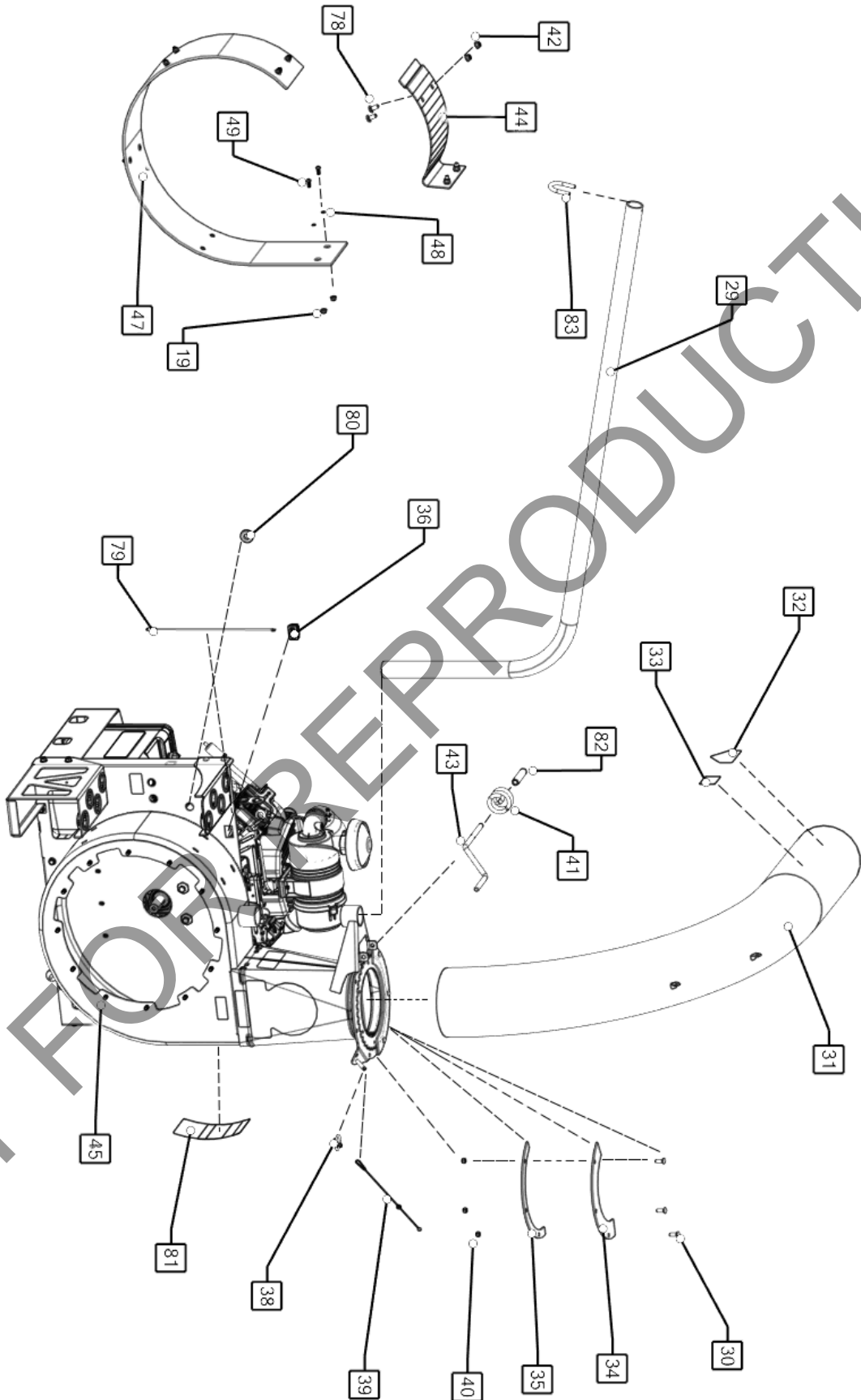

Parts List 3

DL29000V

DL2900VMM

DL3700V

Item No.	Description	Part No.	Part No.	Part No.	Quantity
29	BOOM HOSE HANGER	791113	791113	791113	1
30	BOLT CARRIAGE 5/16-18 X 3/4" ZP	8024039	8024039	8024039	6
31	ELBOW 8" DL SERVICE	791114	-	791114	1
	ELBOW EXHAUST WA DL 12" RADIUS	-	791140	-	1
32	LABEL WARNING OPEI	400424	400424	400424	1
33	LABEL DANGER FLYING DEBRIS	810736	810736	810736	1
34	PLATE CLAMP HALF DL	791047	791047	791047	2
35	PLATE CLAMP SPLIT DL	791049	791049	791049	2
36	HOURMETER, INDUCTIVE PANEL MOUNT	373305	373305	373305	1
38	LYNCH PIN 3/16" x 1 9/16"	520004	520004	520004	1
39	LANYARD PLASTIC 10"	360243	360243	360243	1
40	NUT-HEX-NYLK, FLG .3125"-18 ZP	8165002	8165002	8165002	6
41	GEAR WORM EXHAUST ROTATE	791109	791109	791109	1
42	NUT-HEX-NYLK, FLG .375"-16 ZP	8165003	8165003	8165003	4
43	SHAFT GEAR WORM	791038	791038	791038	1
44	PLATE FLANGE HOUSING LOADER	791020	791020	791020	1
45	HOUSING WA DL29/37	792108	792108	792108	1
47	LINER REPLACEABLE LOADER	791018	791018	791018	1
48	WASHER 5/16 SAE Z/P	8172008	8172008	8172008	10
49	SCREW BUTTON HEAD 5/16 X 0.75	791078	791078	791078	10
78	BLT-RDHDSSQNK, .375"-16 X 1.000 G5 ZP	8024058	8024058	8024058	2
79	WIRE, ASSY HOUR METER DL29/37	792256	792256	792256	1
80	GROMMET 1" HOLE	520087	520087	520087	1
81	LABEL DL INSTRUCTION/WARN	790142	790142	790142	1
82	PIN ROLL 3/16 x 0.875 ZP	8195162	8195162	8195162	1
83	BOOM LOOP HOSE HANGER	791053	791053	791053	1

Parts Drawing 4

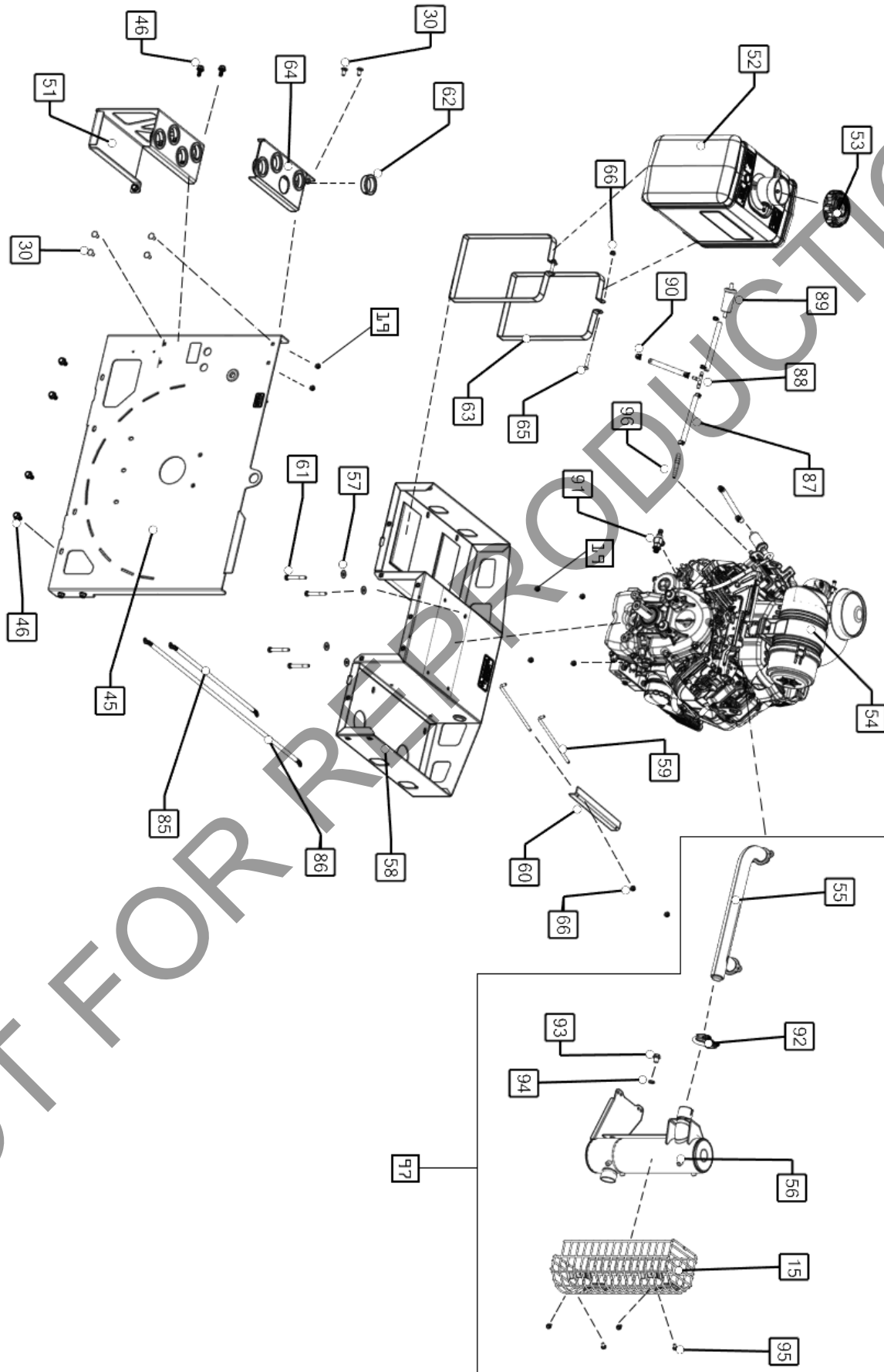

Parts List 4

DL29000V

DL2900VMM

DL3700V

Item No.	Description	Part No.	Part No.	Part No.	Quantity
15	GUARD MUFFLER DL35	792226-2	792226-2	792226-2	1
19	NUT-HEX-NYLK, FLG .3125"-18 ZP	8165002	8165002	8165002	10
45	HOUSING WA DL29/37	792108	792108	792108	1
46	SER. HEX WSHR FLNG SCR 0.375 - 16 x 0.75	791080	791080	791080	8
50	MUFFLER ASSY DL29/37	792253	792253	792253	1
51	RAKE HOLDER, LOWER DL	792244	792244	792244	1
52	TANK, CARB/EPA SIX GALLON 2.500" NECK	791157	791157	791157	1
53	CAP, CARB/EPA 3.500"	791158	791158	791158	1
54	ENGINE 29HP HORZ. SHAFT B&S	792246	792246	-	1
	ENGINE 37HP EFI HORZ. SHAFT B&S	-	-	792247	1
55	MANIFOLD DL35	792226-3	792226-3	792226-3	1
56	MUFFLER DL29/37	792252	792252	792252	1
57	WASHER 5/16 FLAT ZP	8171003	8171003	8171003	4
58	SIDE, ENGINE BASE RH	792106	792106	792106	1
59	ROD BATTERY HOLD DOWN	790231	790231	790231	2
60	BRACKET BATTERY DL	790230	790230	790230	1
61	SCREWCAP 5/16"-18 X 2 1/4" GR 5 HCS ZP	8041033	8041033	8041033	4
62	BUSHING, SNAP 1.81" ID	382292	382292	382292	8
63	CLAMP, TANK FUEL	791043	791043	791043	2
64	RAKE HOLDER, UPPER DL	792243	792243	792243	1
65	BOLT CARRIAGE 1/4-20 X 1 3/4" ZP	8024025	8024025	8024025	2
66	NUT-HEX-NYLK, FLG .250"-20 ZP	8165001	8165001	8165001	2
84	BOLT CARRIAGE 5/16-18 X 3/4" ZP	8024039	8024039	8024039	2
85	CABLE BATTERY BLACK 20"	812341	812341	812341	1
86	CABLE BATTERY RED 36"	812282	812282	812282	1
87	FUEL LINE 1/4" ID X 6"	792406	792406	792406	4
88	1/4" X 1/4" X 1/4" BARB TEE FITTING	792255	792255	792255	1
89	FUEL FILTER BRIGGS	844793	844793	844793	1
90	CLAMP, FUEL LINE 0.50"	791164	791164	791164	8
91	PLUG OIL DRAIN DL35	792234	792234	792234	1
92	CLAMP MUFFLER DL35	792226-4	792226-4	792226-4	1
93	O2 SENSOR PORT PLUG DL29	792254	792254	792254	1
94	GSKT CRUSHABLE CPR 12MM X 18MM X 2MM THK	792245	792245	792245	1
95	SCREW MUFFLER DL35	792226-5	792226-5	792226-5	4
97	DL 29/35/37 MUFFLER ASSY SERVICE	792607	792607	792607	1