

# 1 WB453HE 底盘部分

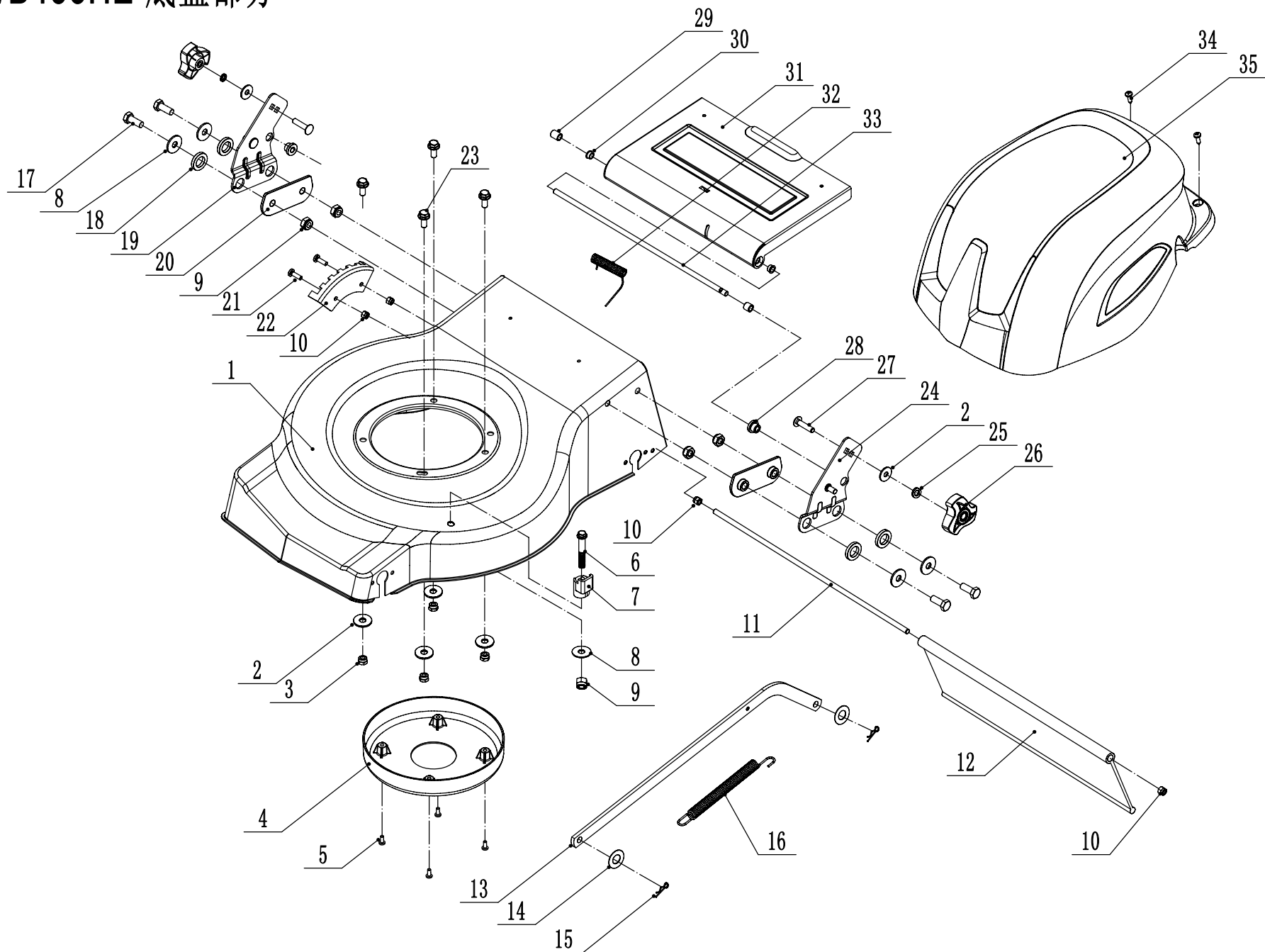

<b>Ersatzteilliste Zeichnung Nummer 1</b>			
<b>Nummer</b>	<b>Ersatzteilnummer</b>	<b>Bezeichnung</b>	<b>Menge</b>
1	4530101010/46	Gehäuse	1
2	0301008000	Unterlegscheibe	6
3	0202008000	Sicherungsmutter	4
4	4530109010	Untere Abdeckung	1
5	0106005019	Schraube	4
6	0102010045	Bolzen	1
7	5310317010	Schraubenhalterung	1
8	0302010000	Scheibe	5
9	0202010000	Sicherungsmutter	5
10	0202006000	Sechskant Sicherungsmutter	4
11	4510112010/02	Stange	1
12	4510111010	Schutz (hinten)	1
13	4510310020/46	Haltearm	1
14	0301010000	Scheibe	2
15	5320333010	Federsplint	2
16	4510311010/01	Feder	1
17	0101010025	Schraube	4
18	4540106010	Scheibe	4
19	4540104010/22	Halterung (Rechts)	1
20	4540105010	Unterlegscheibe	2
21	0104006014	Bolzen	2
22	4510107010/01	Höheneinstellraste	1
23	0102008020	Schraube	4
24	4540103010/22	Halterung (Links)	1
25	0401008000	Federscheibe	2
26	4820541010	Knopf	2
27	4510513010/01	Bolzen	2
28	4540107010	Buchse	2
29	5320136010	Buchse	2
30	5320127021	Nylon Buchse	2
31	4510113020/22	Abdeckung (hinten)	1
32	4510115010	Feder	1
33	4510114020/02	Stange	1
34	0106006019	Schraube	2
35	4540102010	Motorabdeckung (Gehäuse)	1

## 2 WB453HE 割草刀部件

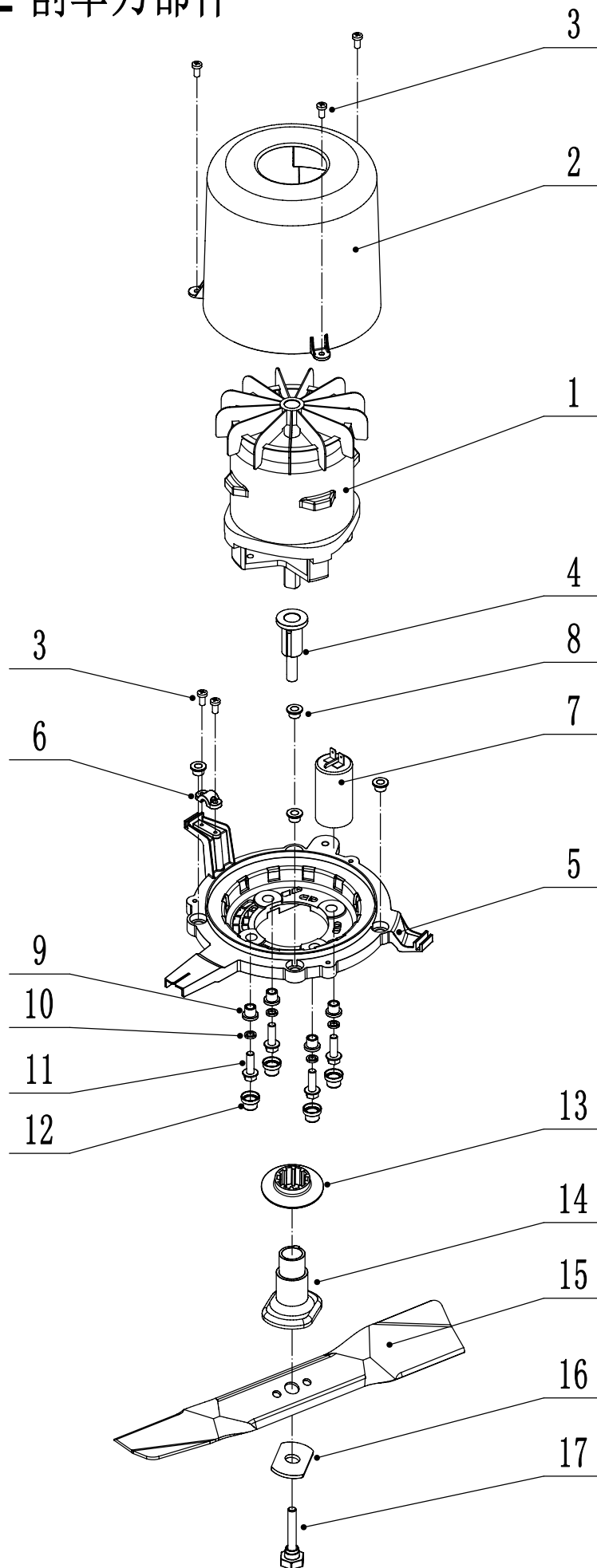

**Ersatzteilliste Zeichnung Nummer 2**

<b>Nummer</b>	<b>Ersatzteilnummer</b>	<b>Bezeichnung</b>	<b>Menge</b>
1	YY801800	Elektromotor (1800 Watt)	1
2	4540410010	Motorabdeckung (Schutz)	1
3	0106005013	Schraube	5
4	4540409010	Spindelhülle	1
5	4540408010	Motorhalterung	1
6	4540414010	Clip	1
7	DY25UF/450V	Kondensator	1
8	4540413010/02	Buchse	4
9	4540411010/02	Buchse	4
10	0401008000	Federscheibe	4
11	0102008025	Schraube	4
12	4540412010	Kappe	4
13	4530401010	Kappe	1
14	4540403010	Messerhalter	1
15	4540404010/22	Messer	1
16	4540407010/04	Scheibe	1
17	4540405010	Messerbolzen	1

### 3 WB453HE 前轴总成

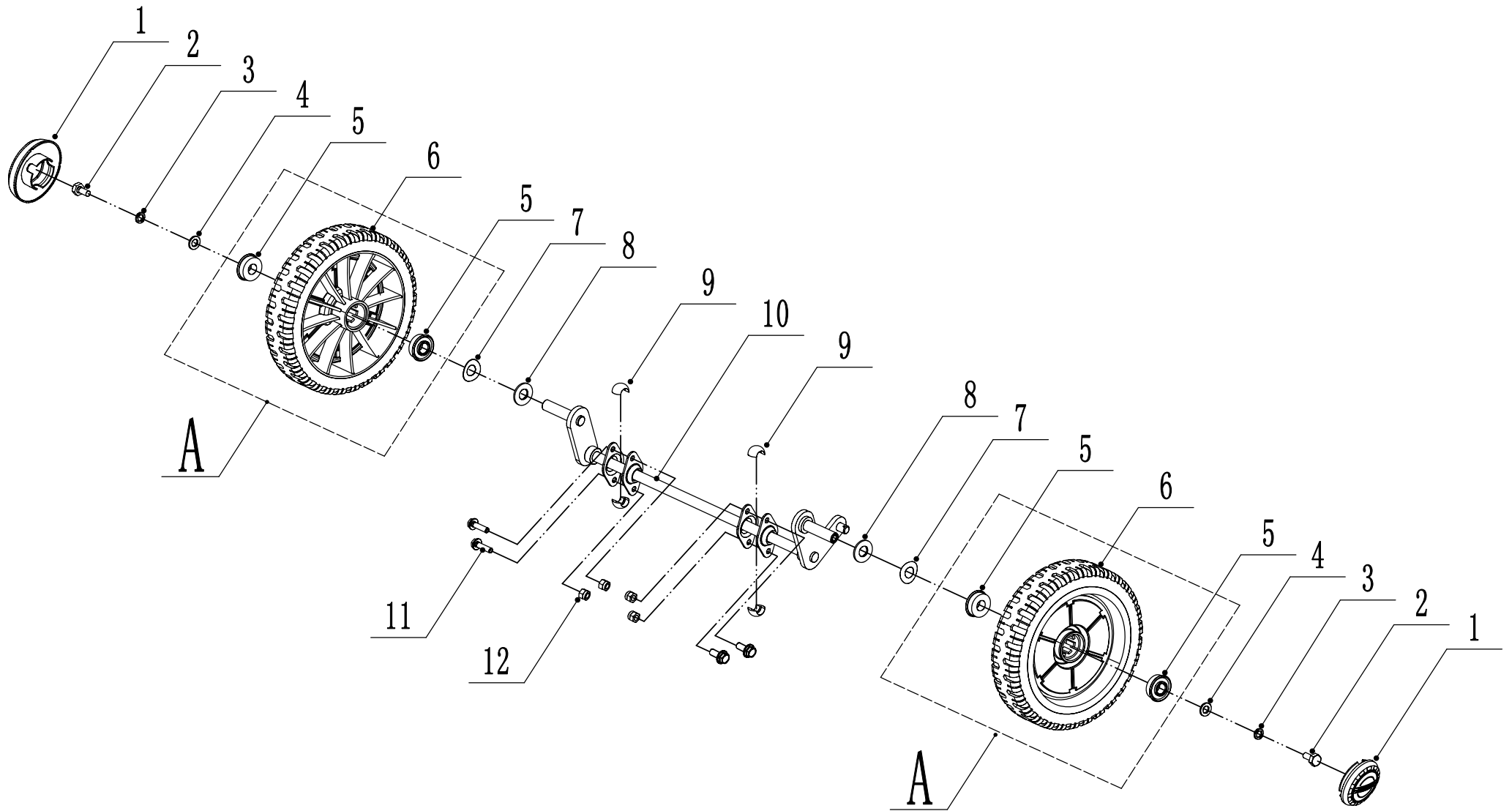

**Ersatzteilliste Zeichnung Nummer 3**

<b>Nummer</b>	<b>Ersatzteilnummer</b>	<b>Bezeichnung</b>	<b>Menge</b>
1	5310214010	Radkappe	2
2	0101008016	Bolzen	2
3	0401008000	Federscheibe	2
4	0301008000	Unterlegscheibe	2
A			2
5	4510214010	Lager	4
6	4510210010	Rad	2
7	5310211010/04	Scheibe	2
8	5310210010/02	Scheibe	2
9	5310209010	Lager	4
10	4510201010/01	Vordere Achse	1
11	0102006012	Bolzen	4
12	0202006000	Sechskant Sicherungsmutter	4

# 4 WB453HE 后轴总成

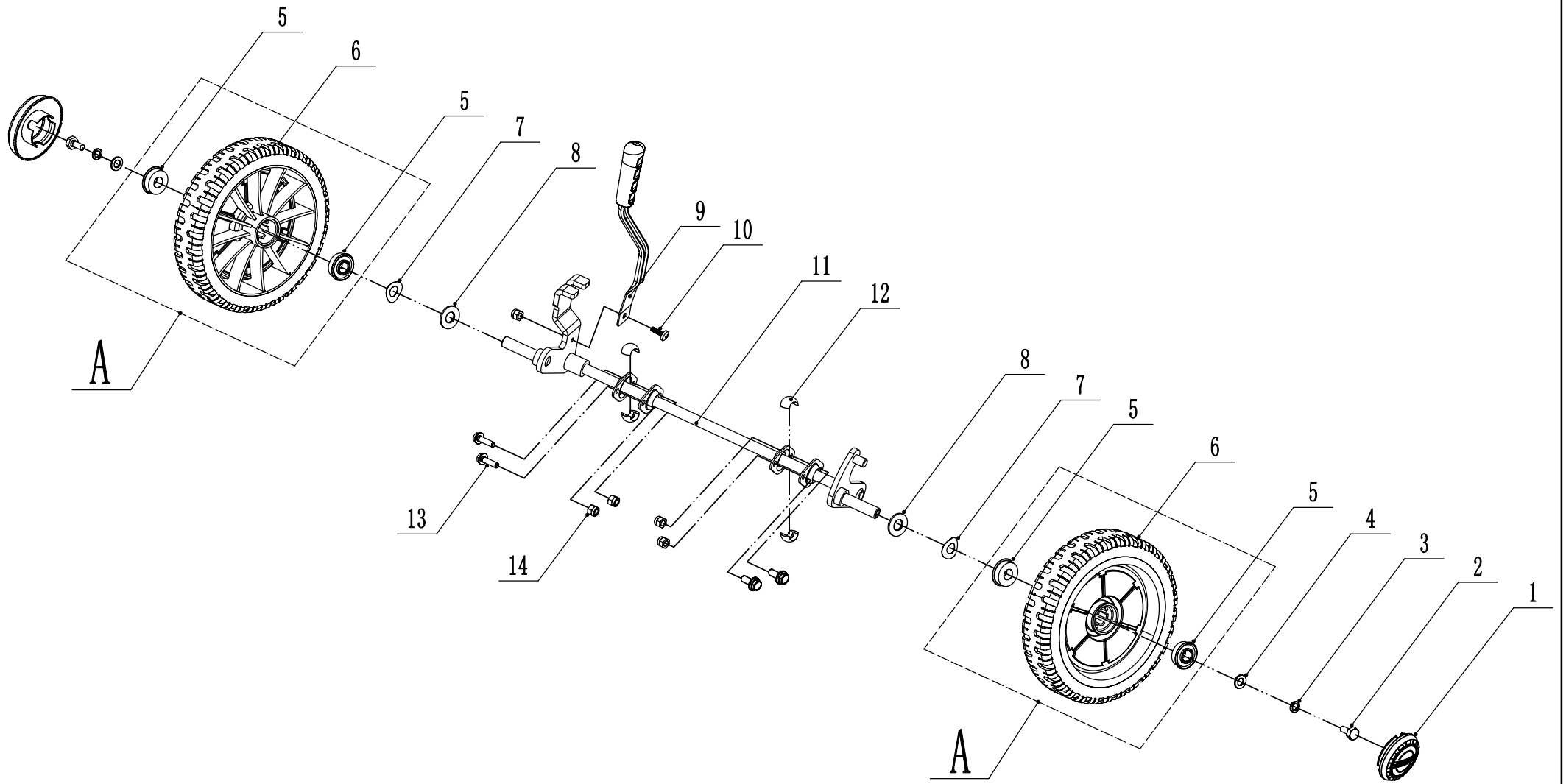

<b>Ersatzteilliste Zeichnung Nummer 4</b>			
<b>Nummer</b>	<b>Ersatzteilnummer</b>	<b>Bezeichnung</b>	<b>Menge</b>
1	5310214010	Radkappe	2
2	0101008016	Bolzen	2
3	0401008000	Federscheibe	2
4	0301008000	Unterlegscheibe	2
A			2
5	4510214010	Lager	4
6	4510210010	Rad	2
7	5310211010/04	Scheibe	2
8	5310210010/02	Scheibe	2
9	4510303010	Höheneinstellhebel	1
10	0104006014	Bolzen	1
11	4510301020/01	Achse (hinten)	1
12	5310209010	Lager	4
13	0102006012	Bolzen	4
14	0202006000	Sechskant Sicherungsmutter	4



# 5 WB453HE 把手总成

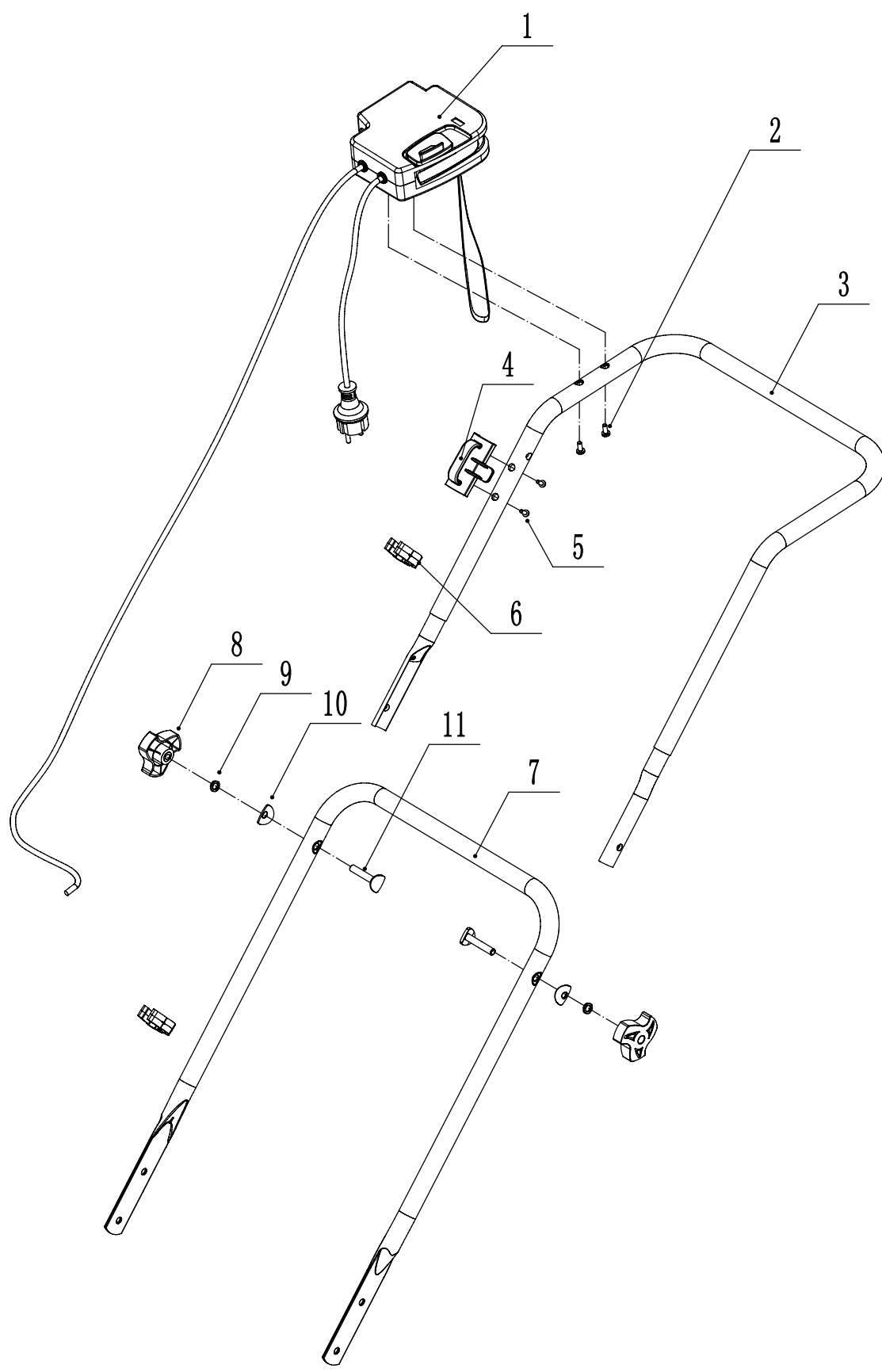

<b>Ersatzteilliste Zeichnung Nummer 5</b>			
<b>Nummer</b>	<b>Ersatzteilnummer</b>	<b>Bezeichnung</b>	<b>Menge</b>
1	4540503010	Startschalter	1
2	0106005019	Schraube	2
3	4530501010	Holm (Oberer)	1
4	4540505010	Kabelschiene	1
5	0106004013	Schraube	2
6	4540507010	Clip	2
7	4510502020/02	Niedriger Griff	1
8	4820541010	Knopf	2
9	0401008000	Federscheibe	2
10	4510510010/01	Scheibe	2
11	5310510010/01	Anschluss Bolzen	2

# 6 WB453HE 集草袋总成

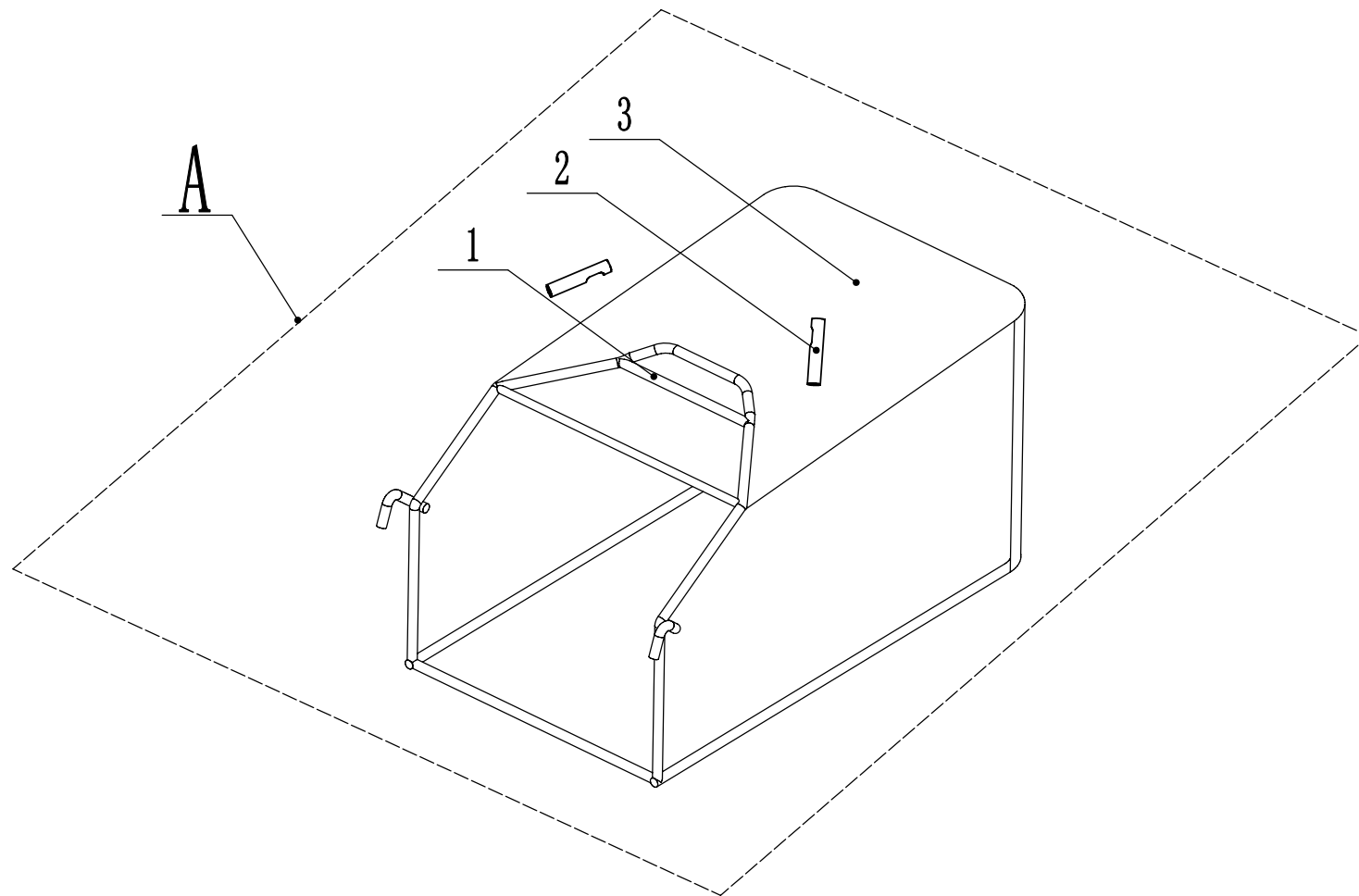

**Ersatzteilliste Zeichnung Nummer 6**

<b>Nummer</b>	<b>Ersatzteilnummer</b>	<b>Bezeichnung</b>	<b>Menge</b>
1		Grasfänger	1
2	4510602030/22	Rahmen (Fangsack)	1
3	4510602050	Gummischutz	2
4	4510603120/81	Grassack	1