



# PL18 Bedienungsanleitung



## Bedienungsanleitung LÜFTER

PL1800H and PL1800V

US-PATENT Nr. 6892821

Anfängliche Seriennr.: 102115001

### Ersatzteile

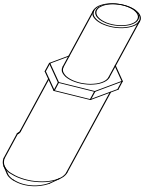
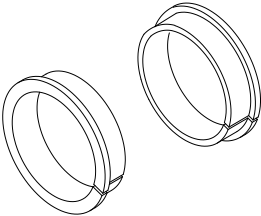
ZINKEN AUSTAUSCHEN	ZINKENBUCHSE AUSTAUSCHEN
Ersatzspitze Belüftungszinken.	Ersatzbuchse Zinken
	
Position Nr. 381057	Position Nr. 380213

### setzen Befehlen

Wichtig – Vor der Benutzung sorgfältig lesen und aufbewahren.



## PL25SPH Bedienungsanleitung

---

### INHALT

TECHNISCHE DATEN	3
BESTIMMUNGSGEMÄSSER GEBRAUCH	4
ANWEISUNGSSCHILDER	5
VERPACKUNGSPRÜFLISTE & MONTAGE	6
BETRIEB	8
WARTUNG	9
FEHLERSUCHE UND GARANTIE	10
ABBILDUNGEN DER TEILE & TEILELISTE	10-11
KONFORMITÄTSERKLÄRUNG	12-14



# PL25SPH Bedienungsanleitung

## TECHNISCHE DATEN

### PL2500SPH

Motor: cc	205cc	118cc
Motor:	B&S 5.5hp mit Gangschaltung	HONDA GX120 mit Gangschaltung
Motor: Kraftstoffkapazität	3.0 qt. (2.84 L)	2.1 qt. (2 L)
Motor: Ölkapazität	0.66 qt. (0.62 L)	0.59 qt. (0.56 L)
Gesamt Stückgewicht:	244# (111 Kg)	240# (109 Kg)
Länge	57" (1.45m)	57" (1.45m)
Breite	24" (.61m)	24" (.61m)
Höhe	40" (1m)	40" (1m)
Max. Betriebsneigung	15°	15°
Schalltests in Übereinstimmung mit 2000/14/EC	102.56	102.56
Schall am Ohr des Bedieners	82.56	82.56
Vibration an der Bedienerposition	.6g (6.28m/s <sup>2</sup> )	.6g (6.28m/s <sup>2</sup> )

## SCHALL



L<sub>WA</sub>

102

SCHALLPEGEL 82 dB(a) an der Position des Bedieners

Es wurden Schalltests in Übereinstimmung mit 2000/14/EC durchgeführt und diese wurden am 26.09.2014 unter den Bedingungen ausgeführt, die unten aufgeführt sind.

⚠ Die Schallpegelstärke ist der höchste Wert, der für jedes Modell, das in diesem Handbuch aufgeführt wird, abgedeckt wird. Bitte schauen Sie auf dem Typenschild nach der Schallpegelkraft Ihres Modells nach.

Allgemeine Bedingungen:

Temperatur:

Windgeschwindigkeit:

Windrichtung:

Feuchtigkeit:

Luftdruck:

Sonnig

66°F (18,9 °C)

8 m/h (12,8 k/h)

Süden

78%

30 Hg (101.59 kPa)

## VIBRATIONS DATEN

VIBRATIONSPEGEL .6g (6.28 m/s<sup>2</sup>)

Vibrationspegel an den Bedienerhandgriffen wurden in den vertikalen, seitlichen und Längsrichtungen gemessen, indem geeichte Testgeräte verwendet wurden. Die Tests wurden am 25.09.2014 unter den unten aufgelisteten Bedingungen ausgeführt.

Allgemeine Bedingungen:

Temperatur:

Windgeschwindigkeit:

Windrichtung:

Feuchtigkeit:

Luftdruck:

Sonnig

66°F (18.9°C)

8 mph (14.5 kph)

Süden

78%

30 Hg (101,6 kPa)



## PL25SPH Bedienungsanleitung

### BESTIMMUNGSGEMÄSSER GEBRAUCH

#### LÜFTER

Die Maschine wurde zur Lüftung älterer Rasenflächen und großer Wiesen entwickelt. Die Maschine darf nur für den oben genannten Zweck eingesetzt werden.

**⚠ BETREIBEN SIE DAS GERÄT NICHT, WENN UNGEWÖHNLICH STARKE SCHWINGUNGEN AUFTRETEN!** Schalten Sie bei ungewöhnlich starken Schwingungen den Motor sofort aus und prüfen Sie, ob die Walze beschädigt oder verschlissen ist, ob das Walzenlager locker ist, ob der Motor locker ist oder ob Fremdgegenstände festgeklemmt sind. Für die Reinigung der Maschine beachten Sie den Abschnitt Fehlersuche für das betreffende Gerät. **Hinweis:** Anzugsmoment siehe Ersatzteilliste.

#### HANDHABUNG UND TRANSPORT

Die Geräte dürfen nur von mindestens zwei Personen angehoben werden. An Griffen und Rahmen an beiden Seiten des Geräts anfassen und anheben. Sichern Sie das Gerät für den Transport. Gewicht des Gerätes siehe Technische Daten.

 Tragen Sie beim Anheben aus Sicherheitsgründen immer Handschuhe.

 Heben Sie das Gerät auf keinen Fall mit laufendem Motor an.



# PL25SPH Bedienungsanleitung

## ANWEISUNGSSCHILDER

Die Schilder, die unten aufgeführt werden, wurden auf Ihrem BILLY GOAT® Lüfter angebracht. Falls irgendwelche Schilder beschädigt oder vermisst werden, ersetzen Sie diese, bevor dieses Gerät bedient wird. Die Teilenummern aus der bebilderten Teilleiste werden angegeben, um Ihnen die Bestellung von Ersatzschildern zu erleichtern. Die richtige Position für jedes Schild kann den angezeigten Teilenummern entnommen werden.

CHECK OIL BEFORE EACH USE.  
GREASE ALL FITTINGS EVERY 10 HOURS OF OPERATION.  
WE RECOMMEND ALMAGARD®#3752 GREASE FROM LUBRICATION ENGINEERS® INC.

**TO AERATE**

1. Start Engine
2. Push Center Handle Forward.
3. Engage Left Lever To Begin Forward Motion.
4. Engage Right Lever To Engage Tines

100359

SCHILD PL ANWEISUNGEN  
POSITION NR. 100359

**DANGER**

**PINCH POINT**

100355

SCHILD ZWICKPUNKT  
POSITION NR. 100355

**PULL TO ENGAGE TINES**

JALE HACIA ARRIBA PARA ENGRANAR LOS DIENTES

100356

SCHILD ZUM AKTIVIEREN ZIEHEN  
POSITION NR. 100356

**WARNING**

900327

SCHILD WARNUNG FÜHRUNG  
POSITION NR. 900327

**DANGER**

KEEP HANDS and FEET AWAY

SCHILD GEFAHR  
POSITION NR. 400424

**FORWARD TO LOWER TINES**

**BACK TO RAISE TINES**

AVANCE PARA BAJAR LOS DIENTES

100357

SCHILD VORWÄRTS ZINKEN ABSENKEN  
POSITION NR. 100357

## MOTORSCHILDER

### HONDA

- READ OWNER'S MANUAL BEFORE OPERATION.
- LIRE LE MANUEL D UTILISATEUR AVANT USAGE.
- VOR INBETRIEBNAHME UNBEDINGHT BETRIEBUNGSANLEITUNG DURCHLESEN.
- NO UTILIZAR SINANTES NO HABER LEIDO EL MANUAL

HONDA MOTOR CO., LTD. MADE IN JAPAN

**OIL ALERT**

- WHEN OIL LEVEL LOW, ENGINE STOPS IMMEDIATELY.

IMPORTANT ENGINE INFORMATION-HONDA MOTOR CO. LTD  
ENGINE FAMILY:THN163U1G1RA DISPLACEMENT: 163cm<sup>3</sup>  
TUNE UP SPECIFICATION: REFER TO OWNER'S MANUAL FOR  
MAINTENANCE SPECIFICATIONS AND ADJUSTMENTS. THIS ENGINE  
MEETS 1995 CALIFORNIA EMISSION REGULATIONS FOR  
UTILITY AND LAWN AND GARDEN EQUIPMENT ENGINES

E M  
T E

## GASHEBEL

### Honda

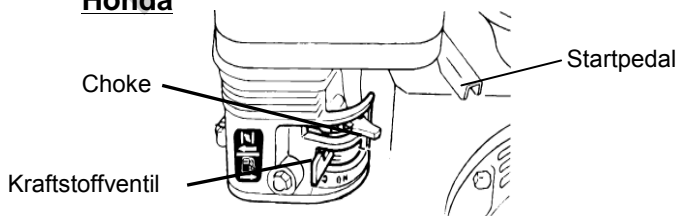

### Briggs

Hebel beim Kaltstart auf Choke stellen

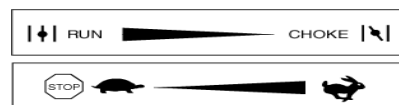

Hebel auf gewünschte Motordrehzahl stellen.  
Hebel ganz nach links ziehen, um Motor anzuhalten



## PL25SPH Bedienungsanleitung

### VERPACKUNGSPRÜFLISTE

Ihr Billy Goat wird vom Werk in einem Karton versendet. Griff und Kabel sind nicht montiert.



**LESEN SIE** alle Sicherheitsanweisungen, bevor Sie das Gerät zusammenbauen.  
**VORSICHT** beim Herausnehmen des Gerätes aus der Kiste.



**VOR DEM STARTEN MOTORÖL EINFÜLLEN**

### TEILETASCHE & LITERATUR-BAUSATZ

Garantiekarte Position Nr. 400972, Bedienerhandbuch Position Nr. 100381, Konformitätserklärung Position Nr. 381503, Überarbeitung des allgemeinen Sicherheits- und Garantiehandbuchs Position Nr. 100295

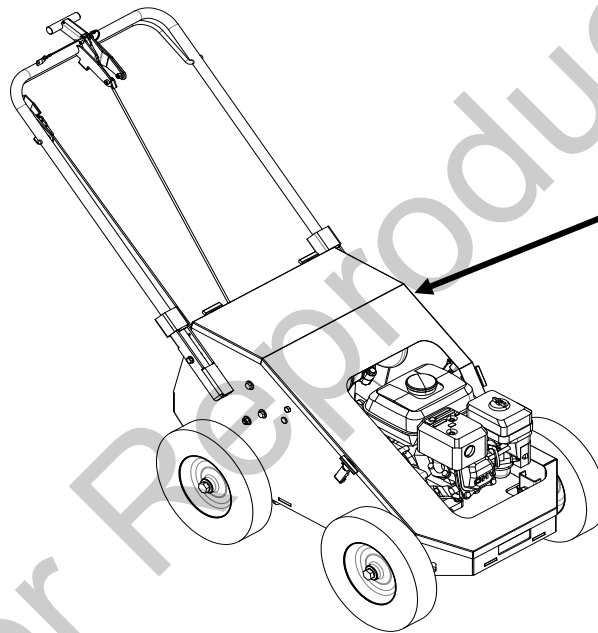

#### Prüfliste für die Teilverpackung

- Bedienerhandbuch  
Position Nr. 100381
- Motorhandbuch pro  
Modell
- Honda

### MONTAGE

**HINWEIS:** Positionen in ( ) können in der bebilderten Teileliste auf den Seiten 10 und 11 nachgeschlagen werden.

- 1. BEFESTIGEN** Sie das Zinkenhebekabel (Position 17) am Zinkenhebel (Position 38) in der Griffmitte. Führen Sie dazu den Stift (Position 65) ein. Befestigen Sie dann das Bügelkabel (Position 30) am Bügel (Position 42). Prüfen Sie vor dem Betrieb die korrekte Funktion der Kabel.
- 2. PRÜFEN** Sie den Motorölstand und füllen Sie bei Bedarf nach. Prüfen Sie auch den Ölstand im Untersetzungsbehälter und füllen Sie bei Bedarf nach. Beachten Sie hinsichtlich Öltyp und der erforderlichen Menge die Anleitung des Motorherstellers.
- 3. Schließen** Sie das Zündkerzenkabel an. Bringen Sie den am oberen Griff befindlichen Ausschalter des Motors in die **EIN**-Position.

### EINKLAPPBARER GRIFF

Dank des einklappbaren oberen Griffs kann das Gerät einfach gelagert werden.

1. Schieben Sie die Griffsperrschlaufen (Position 24) auf beiden Seiten nach oben.
2. Klappen Sie den oberen Griff (Position 48) ein.



## PL25SPH Bedienungsanleitung

### BETRIEB

#### MOTOR STARTEN

Beachten Sie hinsichtlich Kraftstoff-/Öltyp und der erforderlichen Menge die Anleitung des Motorherstellers. Kraftstoff-/Ölstandkontrolle und das Nachfüllen von Kraftstoff/Öl nur bei waagrecht stehendem Motor durchführen!

**EIN-/AUSSCHALTER:** Bringen Sie den Ein-/Ausschalter in die Position Ein.

**MOTORDREHZAHLE:** Der Hebel befindet sich am Griff. Erledigen Sie Ihre Arbeiten unter normalen Bedingungen mit minimaler Gaszufuhr.

**KRAFTSTOFFVENTIL:** Schieben Sie das Kraftstoffventil in die Position EIN. (Honda: Unter dem Luftreiniger am Motor.)

**CHOKE:** Betätigen Sie bei einem Kaltstart den Choke. (Honda: Unter dem Luftreiniger am Motor.)

**GAS:** Bringen Sie die Gassteuerung in die Position „Fast“. Ziehen Sie am Seil, um den Motor zu starten.

**WENN IHR GERÄT NICHT STATET:** Lesen Sie den Abschnitt Fehlersuche im Bedienerhandbuch. Lesen Sie auch in der Motor-Bedienungsanleitung nach.

Honda Motoren sind mit einem Sensor zum Erfassen von niedrigem Ölstand ausgestattet, um Motorschäden zu verhindern. Wenn der Sensor einen niedrigen Ölstand feststellt (d. h. das Gerät läuft oder steht an einem steilen Hang), wird der Motor ausgeschaltet. Vor dem Neustart des Motors muss der niedrige Ölstand behoben werden. Weitere Informationen dazu finden Sie in der Anleitung des Motorherstellers.

#### BETRIEB LÜFTER

**HINWEIS:** STELLEN SIE DAS GERÄT NIEMALS AN EINEM HANG AB. Bei abgestellten Geräten müssen sich die Zinken immer in der oberen Position befinden.

**HEBEN/SENKEN DER ZINKEN:** Die Zinken werden durch Betätigung des Hebels zur Zinkenaktivierung am oberen Griff gehoben oder in den Boden gesenkt. Die Zinkenpenetration hängt stark von der Oberflächenpenetration ab. LESEN Sie vor dem Lüften den ganzen Abschnitt.

**LÜFTEN:** Aktivieren Sie die Zinken und schieben Sie die Maschine. **HINWEIS:** Aktivieren Sie bei niedrigen Temperaturen den Zinkenbügel zwei Minuten lang in der oberen Position, um die Nockenschmierung zu erwärmen. Drücken Sie den Griff nach unten, damit die Zinken so tief wie möglich eindringen.

**ZINKEN AKTIVIEREN:** Senken Sie die Zinken durch lösen des mittleren Hebels am Griff, wenn sich der Lüfter im Arbeitsbereich befindet. Wenn der Hebel nach vorne zeigt, ziehen Sie den Bügel zur Zinkenaktivierung nach oben, um die Zinken zu aktivieren.

**LÜFTEN:** Ziehen Sie zum Vorwärtsbewegen gleichzeitig den Gangbügel (rechts) und den Zinkenbügel (links).

**HINWEIS:** Aktivieren Sie bei niedrigen Temperaturen den Zinkenbügel zwei Minuten lang in der oberen Position, um die Nockenschmierung zu erwärmen. Drücken Sie den Griff nach unten, damit die Zinken so tief wie möglich eindringen.

**WENDEN:** Lösen Sie am Ende einer Bahn die Gang- und Zinkenbügel und heben Sie die Zinken aus dem Boden. Bringen Sie das Gerät für eine weitere Bahn in Position und senken Sie die Zinken wieder ab.

**TRANSPORT:** Achten Sie darauf, die Zinken vor dem Abtransport aus dem Arbeitsbereich aus dem Boden zu heben (Bügel lösen und dann Zinken mit dem Mittelhebel anheben).

#### \*\*\*\*\*TIPPS\*\*\*\*\*

##### MÄHEN

Bringen Sie den Rasen auf normale Schnitthöhe.

##### GIESSEN

Für beste Leistung und maximale Zinkenpenetration sollte der Rasen am Tag vor dem Lüften gründlich gegossen werden.

##### UNTERSUCHEN

Untersuchen Sie den Rasen vor der Arbeit. Entfernen Sie vor Arbeitsbeginn sämtliche Steine, Drähte, Schnüre, die Ihnen gefährlich werden könnten.

##### IDENTIFIZIEREN

Kennzeichnen Sie alle festen Objekte, die bei der Arbeit umgangen werden sollten, z. B. Sprinklerköpfe, Wasserventile, verlegte Kabel, Befestigungen für Wäscheschnur usw.

##### HÄNGE

Benutzen Sie den Lüfter nicht an steilen Hängen (mehr als 15°). An Hängen immer größte Vorsicht walten lassen. Hänge mit einem kleineren Neigungswinkel sollten in einem Winkel von 45 Grad zum Hang bearbeitet werden. Langer Betrieb an steilen Hängen kann zu Motorschäden führen. **HINWEIS:** Honda Motoren sind mit einem Sensor zum Erfassen von niedrigem Ölstand ausgestattet, um Motorschäden zu verhindern. Wenn der Sensor einen niedrigen Ölstand feststellt (d. h. das Gerät läuft oder steht an einem steilen Hang), wird der Motor ausgeschaltet. Vor dem Neustart des Motors muss der niedrige Ölstand behoben werden. Weitere Informationen dazu finden Sie in der Anleitung des Motorherstellers.



## PL25SPH Bedienungsanleitung

### WARTUNG

*HINWEIS:* Positionen in ( ) können in der bebilderten Teilleiste auf den Seiten 10 und 11 nachgeschlagen werden.

#### REGELMÄSSIGE WARTUNG

Die regelmäßige Wartung sollte in folgenden Zeitabständen ausgeführt werden:

Wartungsvorgang	Jeder Nutzung (täglich)	Alle 10 Std.	Alle 50 Std.	Alle 100 Std.
Untersuchen Sie, ob lockere, abgenutzte oder beschädigte Teile vorhanden sind		•		
Prüfen Sie den Motorölstand	•			
Prüfen Sie den Gurt auf Abnutzung			•	
Motor (siehe Motor-Bedienungsanleitung)				
Schmieren Sie die Nockenlager (am besten mit Almagard #3752)		•		
Befreien Sie Gerät und Zinken sorgfältig von Rückständen	•			
Ersetzen Sie die Zinkenbuchsen				•
Schmieren Sie die Wellen- und Radlager				•

**ÖLSTANDPRÜFUNG UND NACHFÜLLEN DÜRFEN NUR BEI WAAGERECHT STEHENDEM MOTOR AUSGEFÜHRT WERDEN!**

#### EINZELNE ZINKEN AUSTAUSCHEN

1. Warten Sie, bis der Motor abgekühlt ist und trennen Sie das Zündkabel.
2. Lösen Sie die Gegenmutter (Position 12) und lösen Sie dann den Zinken (Position 13).
3. Ersetzen Sie den Zinken und achten Sie dabei darauf, möglichst viele Fäden zu verwenden.  
*HINWEIS:* Zinken sind Verschleißteile und sollten regelmäßig auf Verschleiß geprüft werden.

#### EINSTELLEN DER GURTSPANNUNG

1. Lösen Sie die Montageschrauben vom Motor und schieben Sie ihn, um die Spannung vom Gurt zu nehmen.

#### ANTRIEBSGURT AUSTAUSCHEN

1. Entnehmen Sie die Zündkerze.
2. Entfernen Sie die obere und die untere Spannungsklemme (Positionen 59 und 60) auf beiden Seiten der Riemenscheibe (Position 3).
3. Führen Sie den Gurt (Position 4) vom Keilriemen.
4. Befestigen Sie einen Hebemechanismus an der Nockenwelle (Position 44) und entfernen Sie dann die vier Bolzen, Unterlegscheiben und Muttern (Positionen 52, 10 und 11), mit denen das Nockenwellenlager (Position 9) am Rahmen befestigt ist.
5. Heben Sie die Nockenwelle aus dem Rahmen und entfernen Sie den alten Gurt.
6. Tauschen Sie den Gurt einfach aus, indem Sie den neuen Gurt bei angehobener Nockenwelle auf die Riemenscheibe ziehen. Befolgen Sie zur Installation die vorhergehenden Schritte in umgekehrter Reihenfolge.





## PL25SPH Bedienungsanleitung

### FEHLERBESEITIGUNG

Problem	Mögliche Ursache	Lösung
Motor startet nicht	Ausgeschaltet. Gashebel in Position Aus. Motor nicht in vollständiger Choke-Position. Treibstoff alle. Minderwertiger oder alter Treibstoff. Zündkerzenkabel getrennt. Luftreiniger verschmutzt. Niedriger Motorölstand (nur bei Honda).	Ausschalter, Gashebel, Choke-Position und Treibstoff prüfen. Zündkerzenkabel verbinden. Luftreiniger reinigen oder austauschen. Oder qualifiziertes Wartungspersonal kontaktieren. Motoröl prüfen und nachfüllen.
Abnormale Vibration	Beschädigte oder fehlende Zinken. Griffbolzen oder Motorbolzen lose.	Arbeit sofort unterbrechen. Alle beschädigten oder fehlenden Zinken ersetzen. Alle losen Bolzen und Muttern anziehen.
Beim Belüften setzt der Motor aus oder arbeitet zu stark	Arbeit an einer zu starken Neigung. Zu wenig Motoröl.	Im Winkel von 45 Grad zum Hang auf- und ab arbeiten. Motoröl prüfen und auffüllen.
Motor ist gesperrt, fährt nicht ran	Fremdkörper blockieren Welle oder Antriebsrad-Riemenscheibe.	Zündkerzenkabel trennen und Fremdkörper entfernen. Bei Motorproblemen einen Händler mit Motorwartungsservice kontaktieren.
Gerät bewegt sich bei aktivierter Kupplung nicht	Antriebsgurt verrutscht oder verschlissen. Lose oder beschädigte Scheiben. Beschädigtes oder kaputtes Kupplungskabel.	Siehe Wartung auf Seite 10 dieser Bedienungsanleitung. Qualifiziertes Wartungspersonal kontaktieren.

### GARANTIE

Beachten Sie bei Wartungsarbeiten die Anleitungen der jeweiligen Motorhersteller. Für den Motor gilt die Garantie des jeweiligen Motorherstellers. Für Garantie- oder Reparaturarbeiten an Ihrem Motor setzen Sie sich mit der Vertragswerkstatt Ihres Motorherstellers in Verbindung. Halten Sie die Modellnummer Ihres Motors parat, wenn Sie bei Ihrer Vertragswerkstatt anrufen (siehe Tabelle auf Seite 3). Wenn es keine örtliche Vertragswerkstatt gibt, wenden Sie sich an die nationale Kundendienstabteilung Ihres Motorherstellers.  
Kontakt:

**American Honda:** 800-426-7701

**Briggs and Stratton:** 414-479-8008

### INANSPRUCHNAHME DER GARANTIE

Falls ein BILLY GOAT®-Gerät aufgrund eines Material- und/oder Fertigungsfehlers ausfällt, nehmen Sie Ihre Garantie wie folgt in Anspruch:

- Bringen Sie das Gerät zu dem Fachhändler, bei dem Sie es gekauft haben oder zu einem offiziellen BILLY GOAT-Händler.
- Der Eigentümer muss den Abschnitt der Garantiekarte oder, sofern dieser Abschnitt nicht verfügbar ist, den Kaufbeleg oder die Quittung vorlegen.
- Der Garantieanspruch wird von dem offiziellen BILLY GOAT-Händler ausgefüllt und an den betreffenden BILLY GOAT-Vertriebshändler zu Händen des Kundendienstleiters übermittelt. Im Rahmen von Garantiearbeiten ausgetauschte Teile sind zu kennzeichnen und 90 Tage lang aufzubewahren. Modellnummer und Seriennummer der Einheit sind im Garantieanspruch anzugeben.
- Der Kundendienstleiter des Vertriebshändlers zeichnet den Anspruch ab und reicht ihn bei BILLY GOAT ein.
- Die Technische Kundendienstabteilung von BILLY GOAT überprüft den Anspruch. Auf Anforderung müssen die ausgetauschten Teile zur Untersuchung eingesendet werden. BILLY GOAT teilt seine Entscheidung dem Kundendienstleiter des Vertriebshändlers mit, von dem der Anspruch geltend gemacht wurde.
- Die Entscheidung der Technischen Kundendienstabteilung von BILLY GOAT, den Garantieanspruch anzunehmen oder abzulehnen, ist endgültig und verbindlich.

Registrieren Sie Ihr Produkt online unter [www.billygoat.com](http://www.billygoat.com)



# PL25SPH Bedienungsanleitung

## PL1800/H PARTS DRAWING

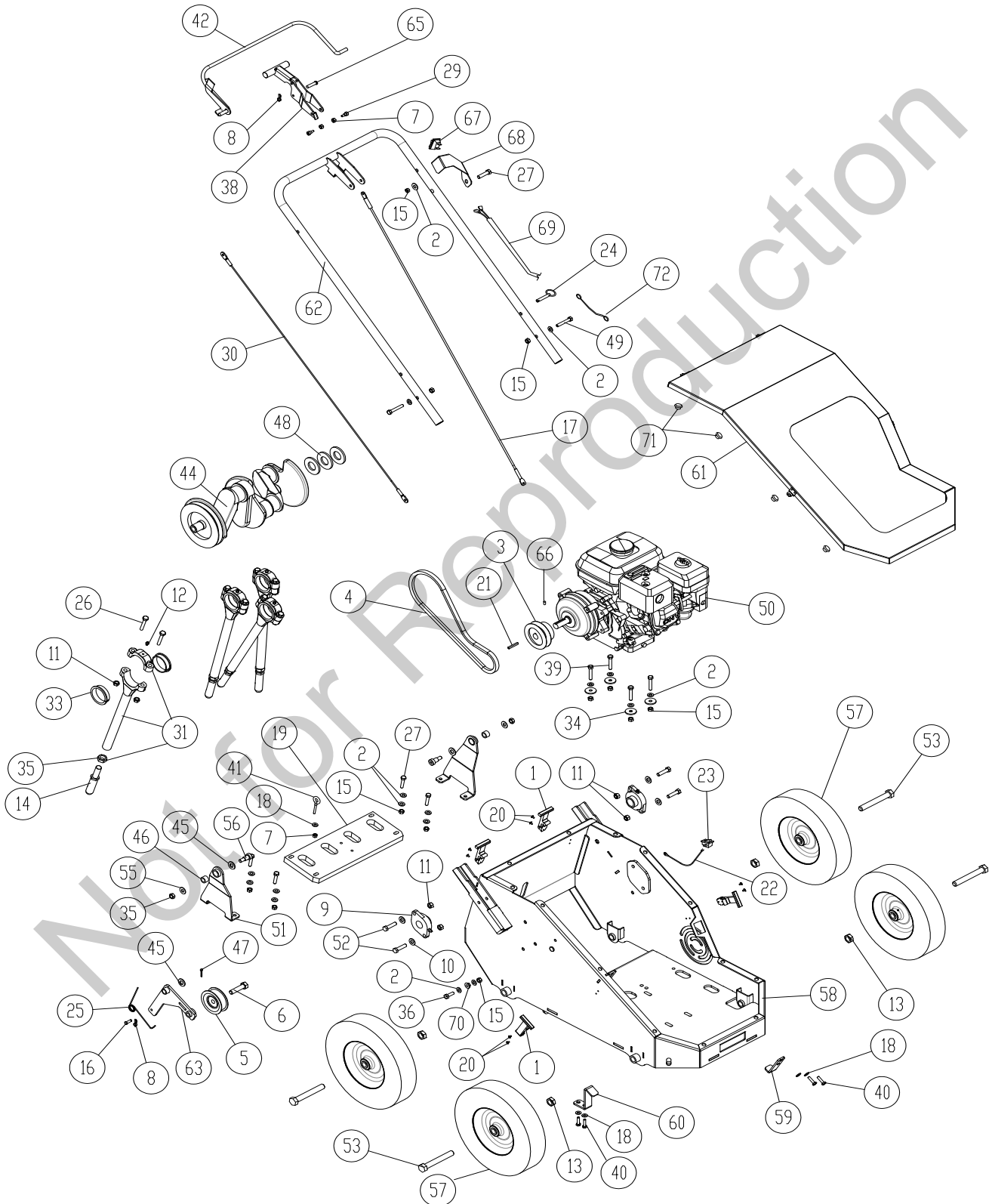



## PL25SPH Bedienungsanleitung

### PL1800/H PARTS LIST

ITEM #	PART #	DESCRIPTION	PL1800H QTY	PL1800V QTY	ITEM #	PART #	DESCRIPTION	PL1800H QTY	PL1800V QTY
1	381003-01	RUBBER LATCH KIT	4	4	51	381632	RETRACTOR PLATE ARM	2	2
2	8171003	FLAT WASHER 5/16"	17	17	52	8041052	SCREWCAP 3/8"-16 X 1 1/2" HCS ZP	4	4
3	381018	ENGINE PULLEY 3.5"	1	1	53	8041151	SCREWCAP 5/8"-11 X 4 1/2" HCS ZP	4	4
4	381019	COGGED V-BELT B 35"	1	1	55	381757	WASHER 5/16" USS THRU-HARDENED ZINC YELLOW	2	2
5	350114	IDLER PULLEY 2.75" DIA	1	1	56	381758	SHOULDER BOLT 1/2" X 5/8"	2	2
6	8041052	SCREWCAP 3/8" - 16 x 1 1/2" GR 5 ZP	1	1	57	381768	WHEEL 12" SEMI-PNEUMATIC W/ 5/8" BEARING HUB	4	4
7	8160001	NYLOCK NUT 1/4"- 20 UNC	3	3	58	381769	400 SERIES FRAME	1	1
8	371275	1/4" RUE RING	2	2	59	381769-09	UPPER BELT TENSIONER BRACKET	1	1
9	381042	CARTRIDGE BEARING 1" DIA	2	2	60	381769-10	LOWER BELT TENSIONER BRACKET	1	1
10	8171004	3/8" FLAT WASHER	4	4	61	381770-WA	COVER WA PL18	1	1
11	8160003	NUTLOCK 3/8-16	19	19	62	381543	HANDLE WA PL18 12 GA	1	1
12	610363	ZERK FITTING GREASE	4	4	63	381772	CLUTCH ARM	1	1
13	381110	NUT JAM 5/8"-11 2 WAY LOCKNUT ZP	4	4	64	381777	PL1800 DECAL KIT	1	1
14	381057	TINE 5/8" DIA	4	4	65	381345	PIN CLEVIS 1/4" X 1 1/8" ZP	1	1
15	8160002	NUTLOCK 5/16"-18	13	13	66	8084106	SCREW SET 5/16"-18 X 5/16" TORQUE TO 22-24 FT-LBS.	1	1
16	381077	CLEVIS PIN 1/4" X 3/4"	1	1	67	500281	SWITCH LKG RKR	1	1
17	381089	RETRACTOR PLATE CABLE	1	1	68	430141	BRACKET MOUNT SWITCH	1	1
18	8171002	WASHER 1/4" FLAT	5	5	69	360316	HARNESS WIRE 60"	1	1
19	381097	400 SERIES RETRACTOR PLATE	1	1	70	350346	NUT 5/16" - 18 SER HEX WSHR FLNG ZP	1	1
20	381115	STAINLESS RIVET 1/8" X 1/4"	8	8	71	380224	RUBBER BUMPER PUSH IN	14	14
21	9201080	KEY 3/15" SQ X 1 1/4	1	1	72	371283	LANYARD 12" COATED	2	2
22	380227	WIRE HARNESS PL HOOD SWITCH	1	1					
23	840058	SWITCH INTERLOCK	1	1					
24	381545	PIN DETENT 5/16" X 1 5/8" LONG	2	2					
25	381138	CLUTCH TORSION SPRING	1	1					
26	8048249	SHCS 3/8"-16 X 2" BLK OX	8	8					
27	8041030	SCREWCAP 5/16"-18 X 1 1/2"	5	5					
29	381158	SOCKET HEAD SHOULDER BOLT 5/16" X 1/4"	2	2					
30	380221	CLUTCH CABLE 39"	1	1					
31	380214	KIT KEYED TINE ROD AND CAP	4	4					
33	380213	JOURNAL BEARING 2"	8	8					
34	8172020	FENDER WASHER 5/16"	4	4					
35	8143007	NUT JAM 5/8"-11 ZP	4	4					
36	8041028	SCREWCAP 5/16"-18 X 1" HCS ZP	1	1					
37	381198	RETRACTOR PLATE LATCH	1	1					
38	381201	RETRACTOR HANDLE	1	1					
39	8041031	SCREWCAP 5/16"-18 X 1 3/4" HCS ZP	4	4					
40	8041004	SCREWCAP 1/4"-20 X 3/4" GR 5 HCS ZP	4	4					
41	381272	EYEBOLT 1/4" - 20	1	1					
42	381288	400 SERIES CLUTCH LEVER	1	1					
44	381296	4 TINE CRANK	1	1					
45	8171006	WASHER 1/2" FLAT	3	3					
46	381512	BUSHING 1/2" ID X 3/4" OD X 1/2"	2	2					
47	8197031	COTTER PIN 1/8" X 1"	1	1					
48	362205	MACHINERY BUSHING 1" X 1 1/2" X 14 GA	3	3					
49	8041032	SCREWCAP 5/16"-18 X 2" HCS ZP	2	2					
50	360278	HONDA ENGINE GX120 W/GEARBOX	1	-					
	380229	BRIGGS VANGUARD ENGINE W/GEARBOX	-	1					



# PL25SPH Bedienungsanleitung



en	English	fi	Suomi	lv	Latviešu	ru	Русский
bg	Български език	fr	Français	nl	Nederlands	sl	Slovenščina
cs	Čeština	el	Ελληνικά	no	Norsk	sk	Slovák
da	Dansk	hr	Hrvatski	pl	Polski	sv	Svenska
de	Deutsch	hu	Magyar	pt	Português	tr	Türkçe
es	Español	it	Italiano	ro	Română		
et	eesti keel	lt	Lietuvių				

en	EC Declaration of Conformity	el	Δήλωση συμμόρφωσης ΕΚ	pl	Deklaracja zgodności UE
bg	Декларация за съответствие с европейските стандарти	hu	EU Megfelelőségi nyilatkozat	pt	Declaração de Conformidade à CE
cs	ES Prohlášení o shodě	hr	EC Deklaracija o sukladnosti	ro	Declarație de conformitate C.E.
da	EC Overensstemmelseserklæring	it	Dichiarazione di conformità CE	ru	Заявление о соответствии стандартам и нормам EC
de	EG-Konformitätserklärung	lt	EB atitikties deklaracija	sl	ES izjava o skladnosti
es	Declaración de Conformidad de la CE	lv	EK Atbilstības deklarācija	sk	Vyhlasenie o zhode
et	Eü vastavustunnistus	nl	E.C. Conformiteitsverklaring	sv	EG-försäkran om överensstämmelse
fi	EC-vaatimustenmukaisuusvakuutus	no	CE konformitetserklæring	tr	EC Uygunluk Deklarasyonu
fr	Déclaration de conformité CE				

en	Category Aerator	el	Κατηγορία αεριστής	pl	Kategoria aerator
bg	Категория аератор	hu	Kategória Áram	pt	Categoria aerador
cs	Kategorie perlator	hr	Kategorija aerator	ro	Categorie aerator
da	Kategori belüfter	it	Categoria aeratore	ru	Категория аэратор
de	Kategorie Belüfter	lt	Kategorija aeratoriūs	sl	Kategorija aerator
es	Categoría aireador	lv	Kategorija aerators	sk	Kategória perlator
et	Kategooria õhusti	nl	Categorie beluchter	sv	Kategori luftare
fi	Kategoria ilmastin	no	Kategori aerator	tr	Kategori havalandırıcı
fr	Catégorie aérateur				

en This is to certify that the products listed in this document meet the requirements of the European Community Law, and can carry the CE mark. These models comply with the following Directives and related Standards.

bg Декларацията се издава в удостоверение на това, че изброените продукти съответстват на стандартите на правните норми на Европейския съюз и могат да носят знака CE. Моделите изпълняват директивите и техните стандарти, както следва.

cs Tímto stvrzujeme, že výrobky uvedené v tomto dokladu splňují požadavky zákonů Evropského společenství a mohou být označeny značkou CE. Tyto modely splňují následující směrnice a související normy.

da Det bekræftes hermed, at de produkter, der er nævnt i dette dokument, opfylder bestemmelserne i EU-lovgivningen og kan bære CE-mærkatet. Disse modeller er i overensstemmelse med følgende direktiver og relaterede standarder.

de Hiermit wird bescheinigt, dass die in diesem Dokument aufgeführten Produkte mit den gesetzlichen Bestimmungen der Europäischen Gemeinschaft übereinstimmen und das CE-Zeichen tragen können. Diese Modelle erfüllen die folgenden Richtlinien sowie weitere anzuwendende Normen.

es La presente certifica que los productos enumerados en este documento cumplen con los requerimientos de la Legislación de la Comunidad Europea, y que pueden portar la marca CE. Estos modelos cumplen con las siguientes Directrices y Estándares relacionados:

et Kinnitame, et eespool nimetatud tooted vastavad Euroopa Ühenduse seadusandluse nõuetele ja kannavad CE-märgistust. Eespool nimetatud mudelid vastavad järgmistele direktiividele ja seotud standardidele.

fi Vakuutamme, että tässä asiakirjassa luetellut tuotteet täyttävät Euroopan Unionin lainsäädännön asettamat vaatimukset ja voi saada CE-merkinnän. Nämä mallit täyttävät seuraavien direktiivien ja niitä koskevien standardien vaatimukset.

fr Nous déclarons par la présente que les produits mentionnés dans le document sont conformes à la législation de la Communauté européenne et peuvent porter le marquage CE. Ces modèles sont conformes aux directives suivantes et aux normes connexes :

el Με την παρούσα δήλωση πιστοποιείται ότι τα προϊόντα που αναφέρονται στην παρούσα πληρούν τις απαιτήσεις της Ευρωπαϊκής Κοινωνικής Νομοθεσίας και μπορούν να φέρουν τη σήμανση CE. Τα μοντέλα αυτά συμμορφώνονται με τις ακόλουθες Οδηγίες και τα σχετικά Πρότυπα.

hu Ez annak tanúsítására szolgál, hogy a dokumentumban felsorolt termékek megfelelnek az Európai közösségi jog követelményeinek és viselheti a CE jelzést. Ezek a modellek eleget tesznek a következő irányelveknek és vonatkozó szabványoknak.

hr Ovo je potvrda da proizvodi koji su navedeni u ovom dokumentu odgovaraju zakonima europske zajednice i da nose CE oznaku. Ovi modeli zadovoljavaju sljedeće direktive i odgovarajuće standarde.

it Si certifica che i prodotti elencati nel presente documento soddisfanno i requisiti della legislazione della Comunità Europea e possono recare il marchio CE. Questi modelli sono conformi alle seguenti norme e direttive:

lt Šiuo patvirtiname kad šiame dokumente paminėti produktai atitinka Europos Bendrijos įstatymų reikalavimus ir jie gali būti pažymėti CE ženklu. Šie modeliai atitinka sekancias direktyvas ir standartus.

lv Ar šo tiek apstiprināts, ka šajā dokumentā uzskaitītie izstrādājumi atbilst Eiropas Kopienas Likuma prasībām un var tikt marķēti ar emblēmu CE. Šie modeļi atbilsts sekojošajām Direktīvām un attiecīgajām Normām.

nl Hiermee wordt gecertificeerd dat de producten die in deze lijst staan opgesomd, voldoen aan de wettelijke voorschriften van de Europese Gemeenschap en mogen worden voorzien van de CE markering. Deze modellen voldoen aan de volgende richtlijnen en bijbehorende normen:

no Dette sertifiserer at produktene som er nevnt i dette dokumentet oppfyller kravene som stilles av EU, og at de dermed kan CE-merkes. Disse modellene tilfredsstiller følgende direktiver og relaterte standarder:

pl Niniejszym zaświadcza się, że produkty wymienione w niniejszym dokumencie spełniają wymogi Prawa Wspólnoty Europejskiej i mogą nosić oznakowanie CE. Modele te spełniają wymogi następujących dyrektyw i powiązanych norm.

pt O presente documento certifica que os produtos listados neste documento atendem aos requisitos das Leis da Comunidade Europeia e podem levar a marca CE. Esses modelos estão de acordo com as seguintes diretivas e padrões relacionados.

ro Prin prezenta se atestă faptul că produsele menționate în acest document îndeplinesc cerințele de Drept Comunitar European și pot purta sigla C.E. Aceste modele sunt în conformitate cu următoarele directive și standarde asociate.

ru Настоящим удостоверяется, что перечисленные в этом документе изделия соответствуют требованиям законов Европейского Союза и могут быть обозначены знаком CE. Эти модели отвечают требованиям следующих директив и соответствующих стандартов.

sl To služi kot potrđitev, da izdelki, ki so navedeni v tem dokumentu, ustrezajo zahtevam zakonodaje Evropske skupnosti in so lahko opremljeni z oznako CE. Ti modeli so v skladu z naslednjimi direktivami in povezanimi standardi.

sk Týmto vyhlasujeme, že výrobky uvedené v tomto dokumente, splňajú požiadavky zákonov ES a môžu byť označené značkou CE. Tieto modely vyhovujú nasledujúcim smerniciam príslušným normám.

sv Härmed försäkras att produkterna som finns listade i detta dokument uppfyller kraven i Europeiska gemenskapens lagstiftning och kan förses med CE-märket. Modellerna uppfyller följande direktiv och tillhörande normer.

tr Bu belgede belirtilen ürünlerin Avrupa Birliği Yasası gereksinimlerini karşılayarak CE işareti taşıyabilmelerini onaylamak içindir. Bu modeller aşağıdaki Direktif ve ilgili Standartlarla uyumludur



# PL25SPH Bedienungsanleitung

en Directive: 2006/42/EC	hu Irányelv: 2006/42/EC	pt Diretiva: 2006/42/EC
bg Директива: 2006/42/EC	el Οδηγία: 2006/42/EC	ru Директива: 2006/42/EC
cs Směrnice č. 2006/42/EC	hr Direktiva: 2006/42/EC	ro Directiva: 2006/42/EC
da Direktiv: 2006/42/EF	it Direttiva: 2006/42/EF	sl Direktiva: 2006/42/EF
de Richtlinie: 2006/42/EG	lt Direktyva: 2006/42/EG	sk Smernica: 2006/42/EG
es Directriz: 2006/42/EC	lv Direktīva: 2006/42/EC	sv Direktiv: 2006/42/EC
et Direktiiviga: 2006/42/EÜ	nl Richtlijn: 2006/42/EÜ	tr Direktif: 2006/42/EÜ
fi Direktiivi: 2006/42/EC	no Direktiv: 2006/42/EC	
fr Directives : 2006/42/CE	pl Dyrektywy: 2006/42/CE	

en Model	Guaranteed Sound Power Level	Measured Sound Power Level	Sound Pressure Level at Operator's Ear (1)	Engine Net Power	Hand/Arm Vibration (2)	Mass
bg Модел	Гарантирано ниво на звука	Измерено ниво на звука	Налягане на звука, измерено на нивото на ухото на оператора (1)	Мощност на двигателя	Вибрация на дланта и на ръката (2)	Маса
cs Model	Garantovaná hladina akustického výkonu	Změřená hladina akustického výkonu	Hladina akustického tlaku naměřená u ucha obsluhující osoby (1)	Užitečný výkon motoru	Vibrace rukou/paří (2)	Váha
da Model	Garanteret støjniveau	Målt støjniveau	Lydtrykniveau ved brugerens øre (1)	Maskine Netto kraft	Vibration af hånd/arm (2)	Vægt
de Modell	Garantierter Schalleistungspegel	Gemessener Schalleistungspegel	Schalldruckpegel am Ohr der Bedienungsperson (1)	Motornettleistung	Vibrationen an Hand/Arm (2)	Masse
es Modelo	Nivel garantizado de potencia acústica	Nivel medido de potencia acústica	Nivel de presión acústica en el oído del operador (1)	Potencia neta del motor	Vibración mano / brazo (2)	Masa
et Mudel	Garanteeritud helivõimsuse tase	Mõõdetud helivõimsuse tase	Helirõhu tase kasutaja kõrvna juures (1)	Masin puhas tõotav	Võkumine käsi / käsivars (2)	Massi
fi Malli	Taattu äänitehotaso	Mitattu äänitehotaso	Äänenpaine taso käyttäjän korvan tasolla (1)	Moottorin nettoteho	Käden/käsivarren värinä (2)	Paino
fr Modèle	Niveau de bruit garanti	Niveau de bruit mesuré	Niveau sonore au niveau de l'oreille de l'opérateur (1)	Puissance nette du moteur	Vibrations au niveau de la main/du bras (2)	Masse
el Μοντέλο	Εγγυημένη στάθμη ηχητικής ισχύος	Μετρηθείσα στάθμη ηχητικής ισχύος	Στάθμη ηχητικής πίεσης στο αυτί του χειριστή (1)	Καθαρή ισχύς κινητήρα	Χειροβραχιονική δόνηση (2)	Μάζα
hu Model	Garantált hangteljesítmény szint	Mért hangteljesítmény szint	Hangnyomás szint a gépközéző fülénél (1)	Motor hasznos teljesítménye	Kéz/kar vibráció (2)	Tömeg
hr Model	Zajamčena razina snage zvuka	Izmerjena razina snage zvuka	Razina zvučnog tlaka na uhu rukovatelja (1)	Neto snaga motora	Vibracije šake/ruke (2)	Masa
it Modello	Livello acustico garantito	Livello acustico misurato	Livello di pressione acustica all'orecchio dell'operatore (1)	Potenza netta motore	Vibrazioni a mani/braaccia (2)	Massa
lt Modelis	Garantuotas triukšmo lygis	Pamatuotas triukšmo lygis	Garso spaudimo lygis įrangos naudotojui (1)	Variklio bendras galingumas	Rankenos vibracija (2)	Masė
lv Modelis	Garantētais skaņas jaudas līmenis	Izmērtais skaņas jaudas līmenis	Skaņas spiediena līmenis pie operatora auss (1)	Dzinēja neto jauda	Rokas/pleca vibrācija (2)	Masa
nl Model	Gegarandeerd geluidsrukniveau	Gemeten geluidsrukniveau	Geluidsdrukniveau bij het oor van de gebruiker (1)	Netto motorvermogen	Trilling van hand/arm (2)	Mass
no Modell	Garantert lydstyrkenivå	Målt lydstyrkenivå	Lydtrykk-nivå ved operatørens øre (1)	Motorens netto krefter	Hånd/arm-vibrasjon (2)	Masse
pl Model	Gwarantowany poziom mocy akustycznej	Zmierzony poziom mocy akustycznej	Poziom ciśnienia akustycznego w uchu operatora (1)	Moc netto silnika	Drżania ręki/ramienia (2)	Masa
pt Modelo	Nível de potência de som garantido	Nível de potência de som medido	Níveis de pressão do som no ouvido do operador (1)	Potência útil do motor	Vibração na mão/braço (2)	Massa
ro Model	Nivel de zgomot garantat	Nivel de zgomot măsurat	Nivel de presiune acustică la urechea operatorului (1)	Putere netă a motor	Vibrație mână/braț (2)	Masă
ru Модель	Гарантированный уровень звуковой мощности	Измеренный уровень звуковой мощности	Уровень звукового давления на месте оператора (1)	Полезная мощность двигателя	Интенсивность вибрации на ладонях/руках (2)	Вес
sl Model	Zajamčena raven zvočne moči	Izmerjena raven zvočne moči	Raven zvočnega tlaka pri užesu uporabnika (1)	Izhodna moč motorja	Tresljaji na rokah (2)	Masa
sk Model	Zaručená hladina akustického výkonu	Nameraná hladina akustického výkonu	Hladina akustického tlaku pôsobiaceho na ucho obsluhy (1)	čisty výkon motora	Ruka/Rameno Vibrácia (2)	Masa
sv Modell	Garanterad ljudeffektnivå	Uppmått ljudeffektnivå	Ljudtrycksnivå vid operatörens öra (1)	Motoreffekt netto	Hand-/ armvibrationer (2)	Massa
tr Model	Garantili Ses Gücü Seviyesi	Ölçülen Ses Gücü Seviyesi	Operatörün Kulaklarındaki Ses Basınç Seviyesi (1)	Makine Net Gücü	El/Kol Titreşimi (2)	Ağırlık
PL1800V	103 dB(A)	102 dB(A)	82 dB(A)	4.01kW	6.28 m/s <sup>2</sup>	111 kg
PL1800H	103 dB(A)	102 dB(A)	82 dB(A)	2.6 kW	6.28 m/s <sup>2</sup>	109 kg
PL2500H	103 dB(A)	102 dB(A)	82 dB(A)	3.6kW	1.9 m/s <sup>2</sup>	128.8 kg
PL2500SPH	107 dB(A)	106 dB(A)	86 dB(A)	4.1kW	2.97 m/s <sup>2</sup>	163.3 kg



## PL25SPH Bedienungsanleitung

- (1) ISO 5395-1:2013 F.7 (EN 4871:1996)  
(2) ISO 5395-1:2013 G.8 (EN 12096:1997, D.1)

en bg cs da de es et fi fr	Manufacturing Place / Keeper of Documentation Място на производство / Архивар Místo výroby / Držitel dokumentace Fremstillingssted / Indehaver af dokumentationen Herstellungsort / Verantwortlicher für die Dokumentation Lugar de manufactura / Guardián de documentación Valmistamispaikka / Dokumentatsiooni hoidja Valmistuspaikka / Asiakirjojen haltija Lieu de fabrication / Personne chargée de conserver la documentation	el hu hr it lv nl no	Τόπος κατασκευής / Υπεύθυνος τήρησης αρχείων τεκμηρίωσης Gyártás helye / A dokumentáció őrzője Mjesto proizvodnje / Čuvar dokumentacije Sede di produzione / Archiviatore di documentazione Pagaminimo vieta / Dokumentacijos turėtojas Ražošanas vieta / Dokumentācijas glabātājs Productieplaats / Documentatiebeheerder Produksjonssted / Dokumentasjonsholder	pl pt ro ru sl sk sv tr	Miejsce produkcji / Osoba odpowiedzialna za przechowywanie dokumentów Local de Fabrico / Responsável pela Documentação Loc de fabricație / Păstrător documentație Место производства / Владелец документации Kraj izdelave / Hranitelj dokumentacije Miesto výroby / Dokumentácia majiteľa Tillverkningsplats / Dokumentförvaring Üretim Yeri / Doküman Sorumlusu
--	---	--	---	--	--

1803 S.W. Jefferson  
Lees Summit, MO 64063-  
0308 USA

Jeroen Engelen  
Schepersweg 4a 6049CV  
Herten, NL

10/05/2015

Ted Melin  
Engineering Manager

Part No. 381503  
Revision: F102115A